

轮椅氧舱使用说明书

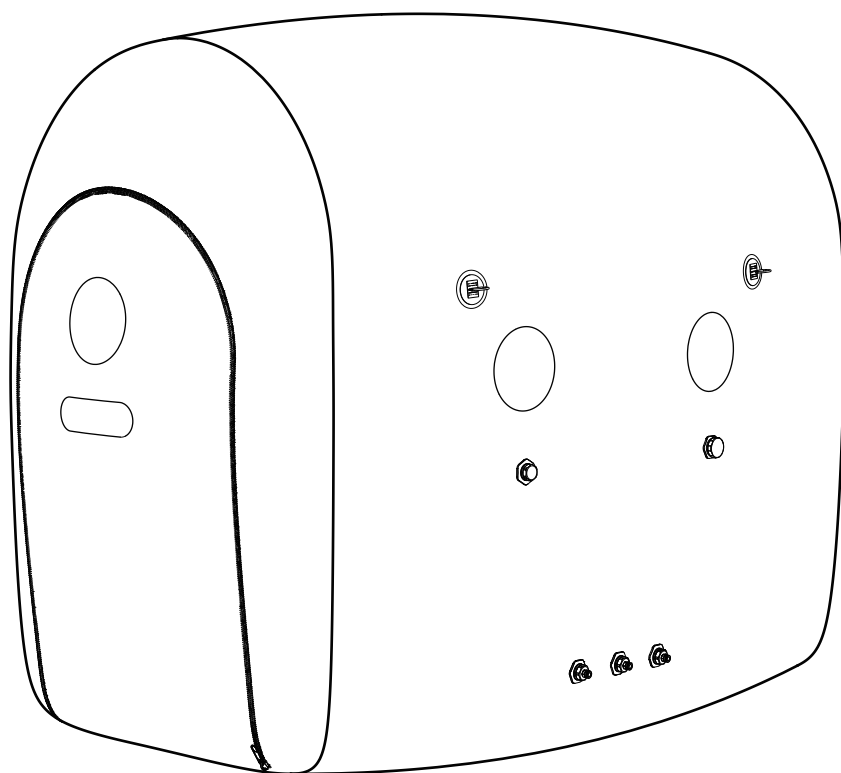

1	序言.....	2
2	安全须知.....	3
3	符号.....	4
4	产品规格和结构.....	5
5	产品组装和操作.....	6
6	常见问题.....	11
7	故障与排除.....	12
8	维护.....	13

# 1、序言

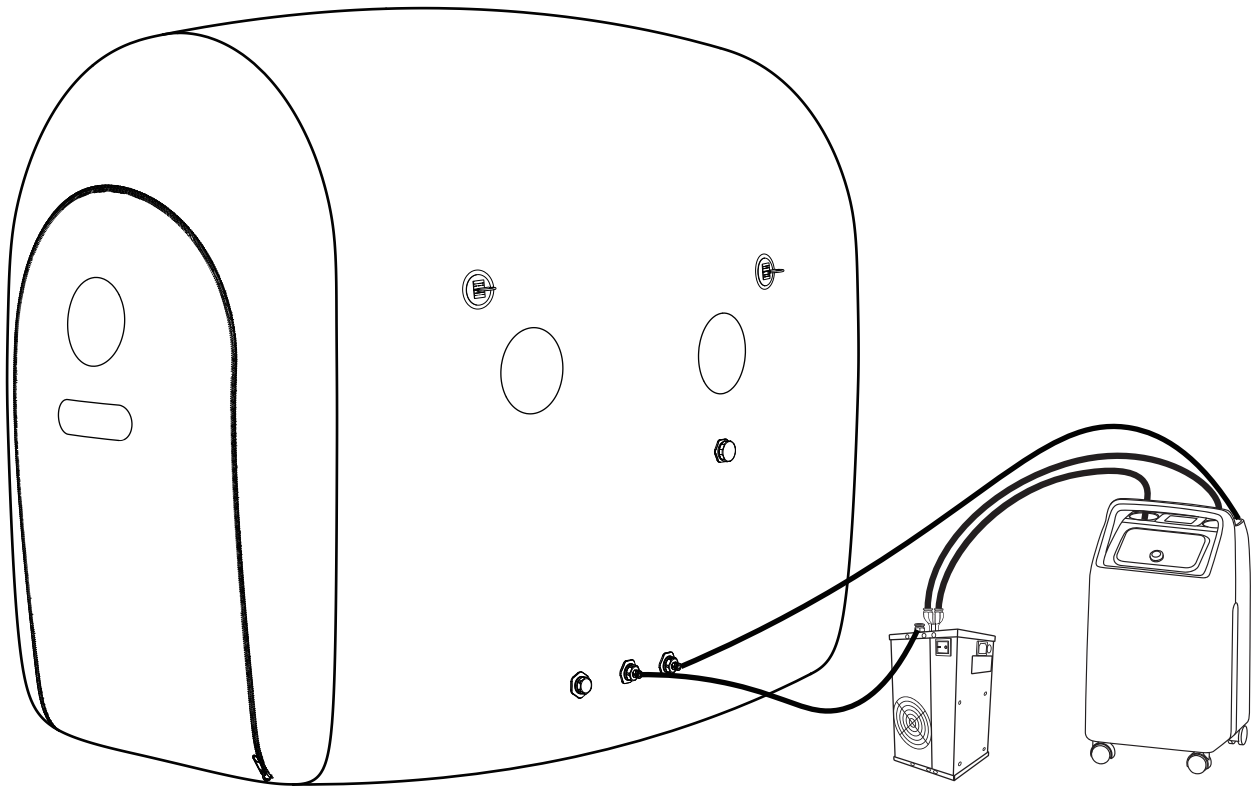

氧气是一种对我们身体的每个细胞都至关重要的元素。然而，随着我们的年龄增长和环境污染的加剧，我们的身体正变得缺乏这种必要的营养物质。与其他元素不同，我们不能通过吃药甚至改变饮食来补充体内的氧气。我们身体的氧元素分为结合氧和溶解氧。

在正常气压下，我们的携氧细胞（红血球，携带结合氧）已经饱和，因此不能再携带任何可能进入我们身体的氧气。

在高压氧治疗过程中，身体被置于温和增加后略高于一个大气压的压力之下，创造了一个氧气可以直接溶解到血液（溶解氧）、组织和其他体液中的环境，从而大大增加了细胞中的氧含量，促使身体产生更多的能量。

这种能量的增加可以帮助身体对抗衰老、抵抗压力和缓解其他我们平时不易察觉的由于身体机能退化导致的亚健康症状。

## 2、安全须知

### 为确保安全,使用前请阅读以下注意事项

#### 警示

- 1.使用过程中出现异常气味,请关闭电源并拔出插头;请确认插头插座已完全插入。
- 2.未经供应商允许,请不要拆卸机器;本产品需要远离水、火和尖锐物体。
- 3.儿童必须在成人监督下进行。
- 4.在使用过程中,请不要触碰腔体上的任何阀门;请不要在机器上放置重物。
- 5.如果电线松动或损坏,请勿使用;请勿拉扯或扭曲电源线。
- 6.请勿用湿手触摸电源插头和开关;请勿在浴室或其他潮湿的环境中使用。

#### 禁止在以下情况下使用治疗

- 1.孕妇和患有严重传染病的人。
- 2.患有感冒病毒的人或气胸患者
- 3.严重肺气肿的患者
- 4.超过160/100毫升的高血压
- 5.严重的心脏问题

#### 特殊情况

- 1.在室内,当压力上升时,耳朵可能会感到不舒服,就像在飞机上起飞和降落时一样。这种情况是正常的。可以用以下方法来释放这种压力:a. 吞咽;b. 嚼口香糖;c. 打哈欠;d. 捏住鼻子吹气。留在室内,当压力稳定在30kPa时,这种不适感会逐渐消失。
- 2.只有当舱体减压至0kPa时,才能打开拉链。

### 3、符号

以下为氧舱符号详细说明

	II类设备		保持干燥不受雨淋
	断开 (仅用在设备的一部分)		严禁烟火
	注意！查阅随机文件		禁止吸烟
	断开（总电源）		禁止尖锐物体
	易碎物品		堆码层数极限
	向上		空气放气阀指示器 内部/外部
	交流电		接通 (仅用在设备的一部分)
	接通（总电源）		

## 4、产品规格和结构

### 氧舱配件标识

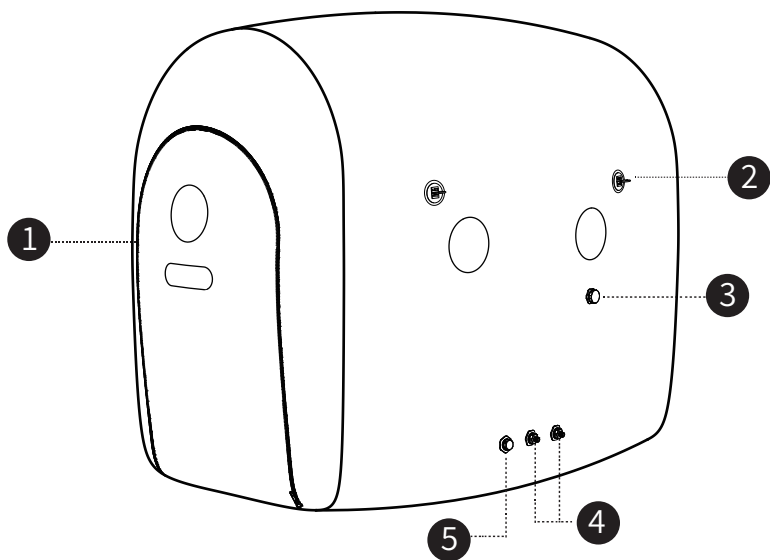



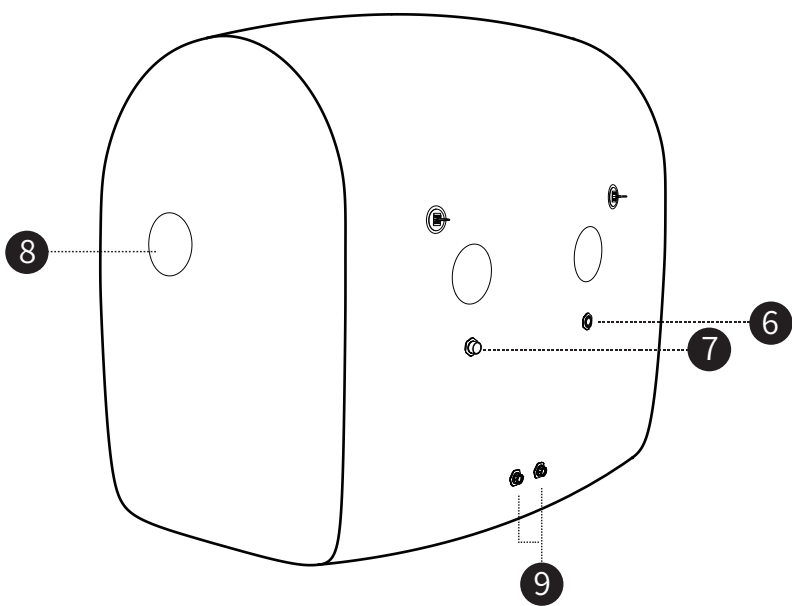





①	拉链
②	拉环
③	手动泄压阀
④	进气口
⑤	堵头
⑥	内压表
⑦	外压表
⑧	圆形透明窗
⑨	自动泄压阀

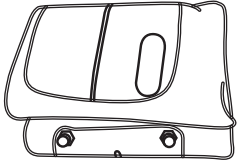

# 5、产品组装和操作

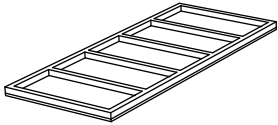
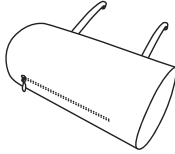
## 安装流程

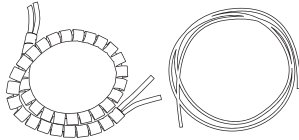
### 1、装配清单  组装前请检查您是否拥有以上配件

	舱体		外部压力表
	六角扳手		内部压力表
	底部支架		消音棉
	制氧机		气管
	空气冷凝机		

## 2、放置底部支架, 将底部木板支架放在舱体下方

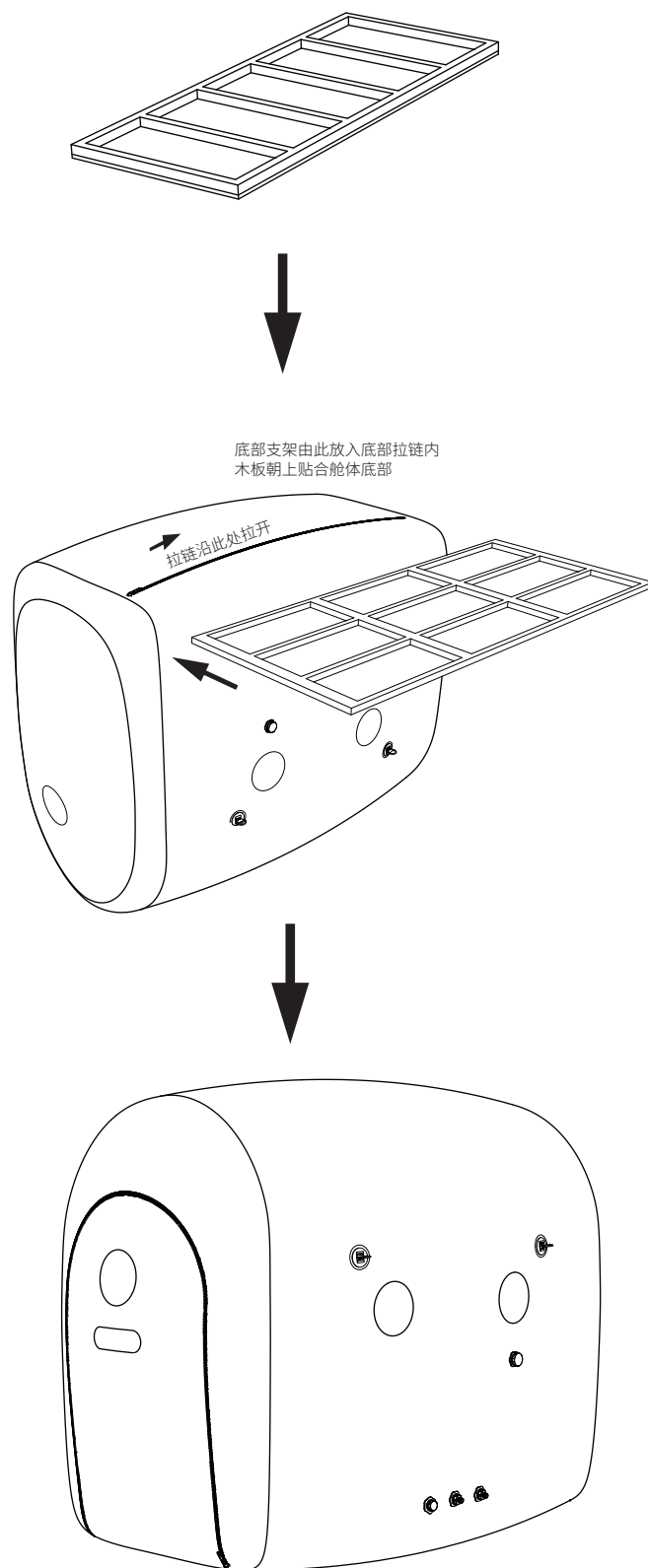



4.外部设备连接:将空气冷凝机上的干燥空气出口与舱体的进气口连接  
将制氧机上的氧气出口连接到舱体的氧气进口

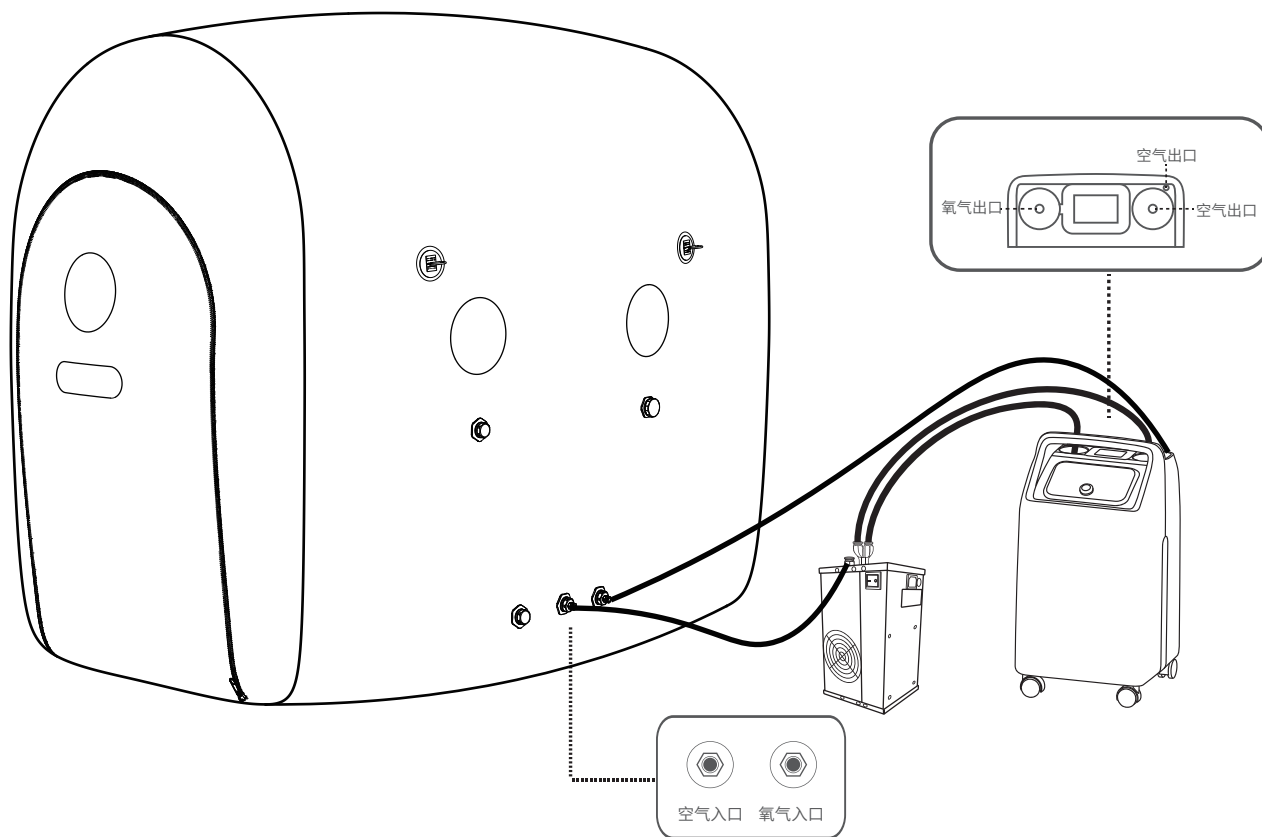

制氧机	
电压	110V
空气流量	130L/分
氧气流量	10L/分
功率	750W

空气冷凝机	
电压	110V
容量	280L/分
压力	0.8mPa
功率	250W

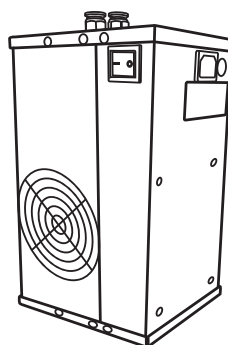
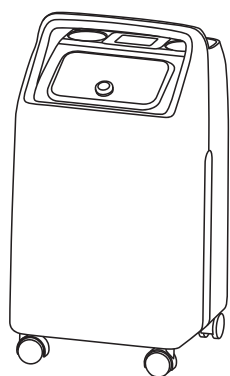

## 使用流程

### 步骤说明

- 1.进入舱体:拉紧内外拉链,关闭泄压阀(确保压平拉链之间的硅胶条)
- 2.开启机器:开启制氧机与空气冷凝机
- 3.开启机器后,戴上氧气耳机或面罩躺下  
大约8分钟后,腔室压力表将慢慢上升到10kPa,此时自动泄压阀将自动排气
- 4.完成氧疗后,打开手动泄压阀以减少压力,注意:当压力泄完之后才能拉开拉链
- 5.当压力表显示为0kPa时,打开拉链并退出氧舱
- 6.出舱后,关闭制氧机和空气冷却器

## 注意事项



第一次使用时,请先在空的情况下测试氧舱,观察设备是否正常运行。如果设备运行不正常,请不要使用该氧舱,并尽快联系商家。

如果需要离开氧舱,需要等到压力表显示为0kPa时再打开内、外侧拉链。在使用过程中或泄压未完成时,不可强行打开拉链。

在紧急情况下或制氧机不能正常工作时,从舱体内部打开紧急泄压阀以释放压力。当压力为0时,拉开拉链,离开氧舱。

第一次使用本氧舱时,耳朵会有轻微的不适或疼痛。这是由压力增加引起的正常现象。可以通过咀嚼或吞咽来改善不适感,经过几次使用后,这种现象会逐渐消失。

# 使用流程图

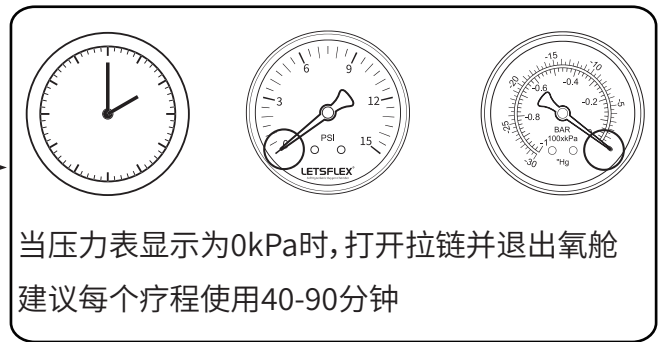
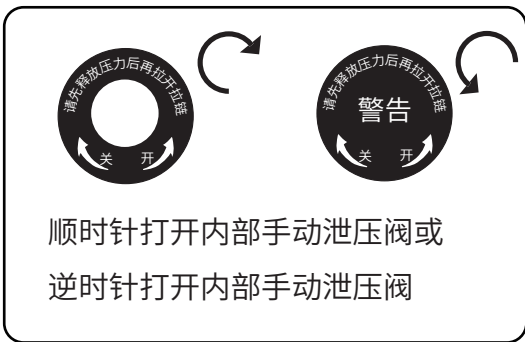
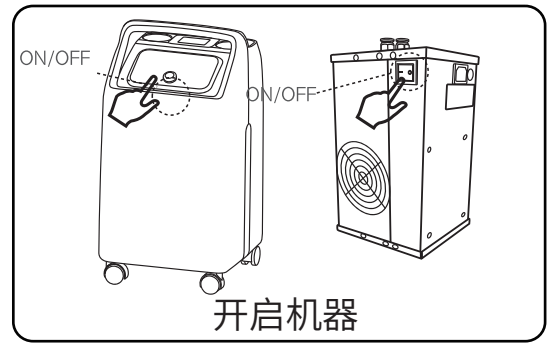
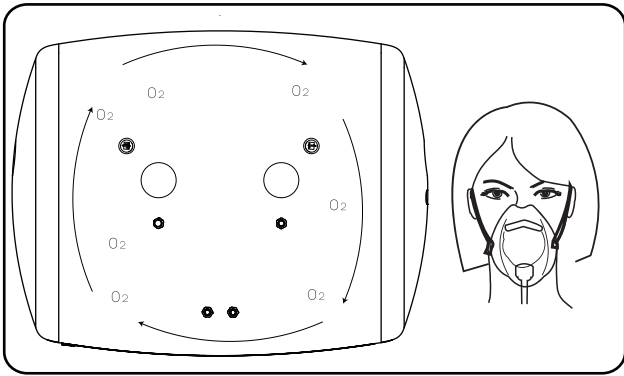
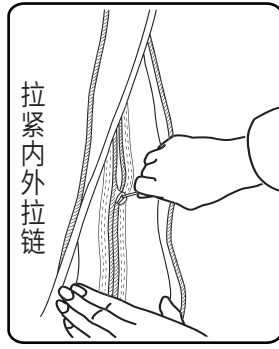
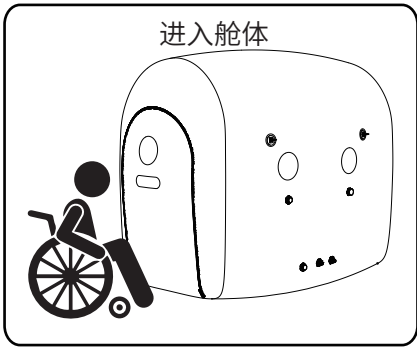

## 6、常见问题

建议穿宽松舒适的衣服进入氧舱,鞋子、珠宝或任何其他尖锐物品应在进入氧舱前取下,避免划伤舱体

进入氧舱前应该怎么准备?每次治疗的时间多久合适?

高压氧治疗对老年人和儿童人具有积极意义。事实上,新的研究表明,高压氧可以减缓细胞、凋亡(细胞死亡),可以抵消衰老的迹象。对患有脑损伤和遗传性疾病的儿童的研究显示出积极的结果和巨大的前景。我们建议16岁以下的儿童由成人陪同进入舱内。

高压氧治疗对老年人、儿童有好处吗?

当舱体在加压时,你的耳朵会感觉到舱体内压力的变化。为了平衡压力,避免你的耳朵有饱胀感,你需要通过咀嚼(口香糖或食物)、吞咽或打哈欠来适应。在舱体加压的过程中,你的嘴可能会变得干燥。当舱体加压完成后,你的唾液分泌将恢复正常。最常见的副作用是压力变化引起的耳朵不适。为了尽量减少风险,患者要学会在加压过程中促进耳朵的充分清空。

高压氧舱治疗会有什么感觉?是否有任何副作用?

如果您使用高压氧舱来改善您的健康状况,建议询问您的保健医生。便携式高压氧舱很容易使用,不需要任何监督或专门的培训。舱内的压力表和压力释放阀是标准配置,拉链是双面的,以便在需要时快速地退出来。我们的氧舱是使用带有氧气浓缩器的室内加压空气(它是安全的,不易燃的)。但氧舱不应该暴露在任何明火的地方。

是否需要医生处方或监督来使用氧舱?氧舱的安全性如何?

## 7、故障与排除

如果您的氧舱不能正常使用,请参考以下几页的故障排除表,了解可能的原因和解决办法。如果问题仍然不能解决,请联系商家。

故障	原因	解决办法
舱体加压缓慢	<ol style="list-style-type: none"> <li>1.空气压缩机接头或进气口接头松动破裂</li> <li>2.空气过滤器充满了灰尘</li> <li>3.空气压缩机上的进气口被堵塞,进气不顺畅</li> <li>4.空气压缩机螺丝松动</li> <li>5.空气放气阀没有收紧</li> </ol>	<ol style="list-style-type: none"> <li>1.确保没有裂缝或松动的部件,重新安装接头。</li> <li>2.更换新的过滤器或清洁过滤器上的灰尘</li> <li>3.清洁空气压缩机的进气口部分</li> <li>4.拧紧空气压缩机的螺丝</li> <li>5.拧紧放气阀</li> </ol>
压力没有达到或保持在适当的千帕值上	<ol style="list-style-type: none"> <li>1.没有拉上拉链</li> <li>2.没有关闭放气阀或没有将其拧紧</li> <li>3.空气管没有插在接头处</li> <li>4.内外拉链之间的硅胶密封条不平整</li> </ol>	<ol style="list-style-type: none"> <li>1.首先对舱内进行减压,然后关闭拉链并重新启动。</li> <li>2.确保阀孔中没有障碍物,然后关闭阀门,并将其拧紧。</li> <li>3.确保空气管在连接器中</li> <li>4.确保蓝色密封条是平的</li> </ol>
空气压缩机存在嘈杂声或强烈振动	<ol style="list-style-type: none"> <li>1.空气过滤器被堵塞</li> <li>2.空气压缩机上的进气口被堵塞,进气不顺畅</li> <li>3.空气压缩机螺丝松动</li> </ol>	<ol style="list-style-type: none"> <li>1.更换过滤器</li> <li>2.清洁空气压缩机的进气口部分</li> <li>3.拧紧空气压缩机上的螺钉</li> </ol>
舱体膨胀不完全	<ol style="list-style-type: none"> <li>1.空气管可能脱落了或者存在漏气</li> <li>2.没有关闭放气阀或没有将其拧紧</li> <li>3.空气压缩机有漏气现象</li> </ol>	<ol style="list-style-type: none"> <li>1.找出泄漏源,确保空气管在接头处</li> <li>2.关闭阀门,并将其拧紧</li> <li>3.重新将空气管连接到空气压缩机</li> </ol>
机器不运行,显示器不亮	<ol style="list-style-type: none"> <li>1.电源线未正确插入墙上插座</li> <li>2.墙上插座没有电源</li> <li>3.空气压缩机的断路器已断开</li> </ol>	<ol style="list-style-type: none"> <li>1.检查电源线和墙上插座之间的连接是否牢固且接触良好</li> <li>2.检查家中的断路器,必要时重新启动。如果同样的问题再次出现,请使用另一个插座</li> <li>3.按下空气增压器断路器的按钮。如果同样的问题再次出现,请使用另一个插座</li> </ol>

## 8、维护

1.舱内维护和清洁舱体:使用除臭和抗菌喷雾后,或用酒精稀释两次后,擦拭并使其干燥。将机器设置为运行20分钟。



拉链和泄压阀可在氧舱内外操作

2.定期更换进气过滤器更换进气过滤器对于保护压缩机和分子筛并延长富氧机器的寿命非常重要。请及时更换。正常运行600小时后,显示界面上的指示灯将亮起,提醒用户更换进气过滤器。可以在经销商处购买过滤器。

注意:更换进气过滤器后,在待机或启动状态下长按“定时”按钮5秒以消除指示。

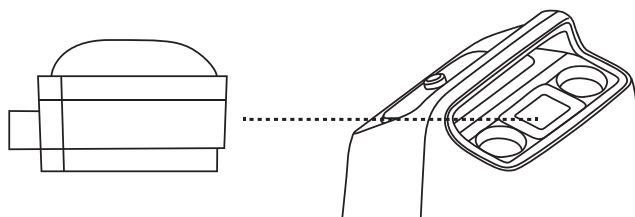

警告:当进气过滤器未安装或潮湿时,请勿操作空气增压器,这会损坏机器。