

EDBPM-H605
13300718



Betriebsanleitung

Operating Instructions

Instructions de mise en service

HMI

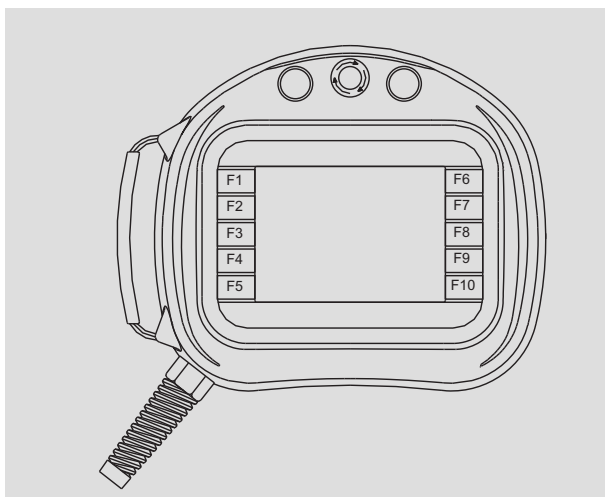

EPM-H605, EPM-H606

Bedieneinheit

Operating unit

Unité de commande

Lenze



Lesen Sie zuerst diese Anleitung, bevor Sie mit den Arbeiten beginnen!
Beachten Sie die enthaltenen Sicherheitshinweise.



Please read these instructions before you start working!
Follow the enclosed safety instructions.



Veillez lire attentivement cette documentation avant toute action !
Les consignes de sécurité doivent impérativement être respectées.

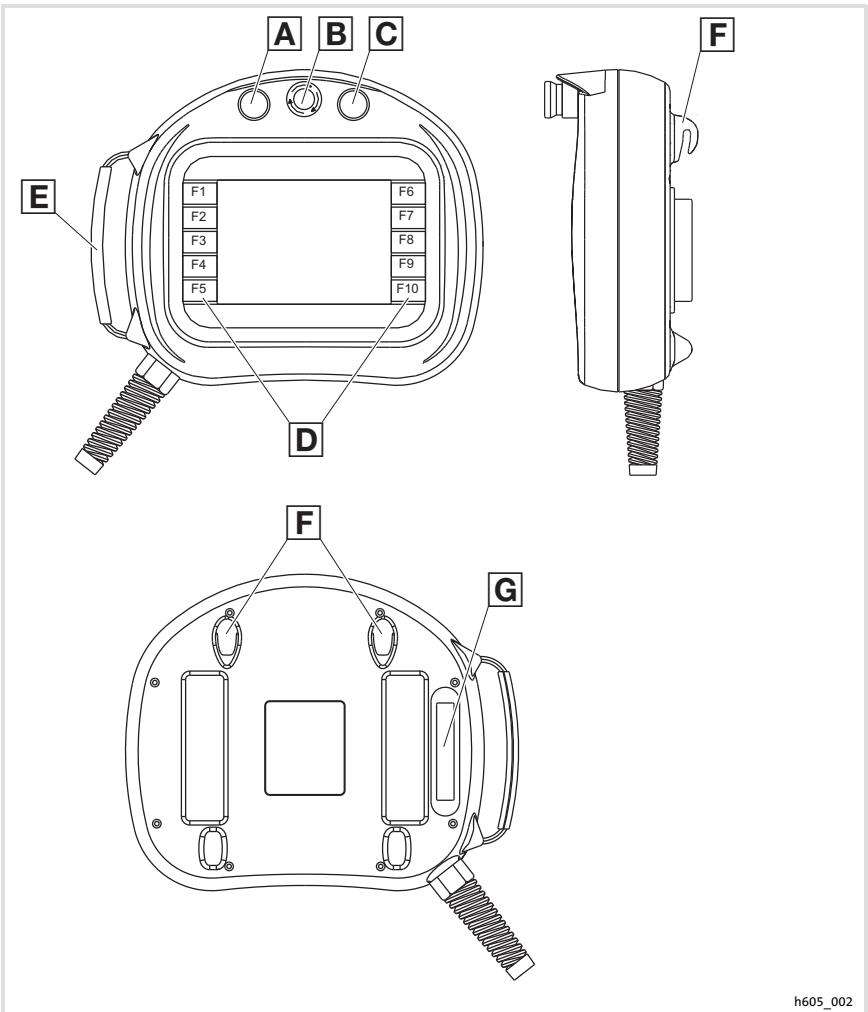

Legende zur Übersicht

	Beschreibung
A	Leuchttaster, weiß (1 Schließer)
B	EPM-H605: Stopp-Taster mit Stoppfunktionalität (2 Öffner) EPM-H606: Ohne Taster
C	Taster, schwarz (1 Schließer)
D	Funktionstasten 1 ... 10 (Funktionen über Software programmierbar)
E	Regulierbare Handschlaufe
F	Haken für Wandbefestigung
G	Dreistufiger Zustimmungstaster

Diese Dokumentation ist gültig für ...

... die Bedieneinheiten EPM-H605 und EPM-H606 ab der Typenschildbezeichnung:

		①				Typenschild
		EPM	—	H60x	xx	11
Produktreihe						
EPM	Bedieneinheit					
Typ						
H605	ohne Stecker					
H606	mit Stecker					
Hardwarestand						
1A, 1B	mit 42-poligem Stecker					
1D	mit 20-poligem Stecker					
Softwarestand						

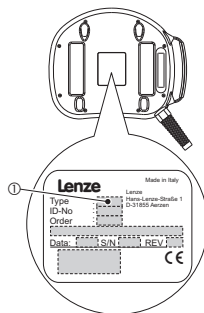

Dokumenthistorie

Materialnummer	Version			Beschreibung
13300718	7.2	03/2013	TD00	Aktualisierung
	7.1	02/2013	TD00	
	7.0	06/2009	TD23	Neuaufgabe wegen Neuorganisation des Unternehmens
13225859	6.0	10/2007	TD31	Fehlerkorrektur
13210385	5.0	5/2007	TD31	Erweiterung um die Bedieneinheit EPM-H606 mit 20-poligem Stecker
13066364	4.0	11/2005	TD31	Erweiterung um die Bedieneinheit EPM-H606 mit 42-poligem Stecke
13055022	3.0	06/2005	TD23	Erweiterung um die Bedieneinheit EPM-H606
13034846	2.0	01/2005	TD23	Feldtest, Kapitel "Eigenschaften der Bedieneinheit" geändert
—	1.0	10/2004	TD23	Feldtest



Tipp!

Informationen und Hilfsmittel rund um die Lenze-Produkte finden Sie im Download-Bereich unter

<http://www.Lenze.com>

1	Vorwort und Allgemeines	9
1.1	Über diese Betriebsanleitung	9
1.2	Verwendete Begriffe	9
1.3	Lieferumfang	9
2	Sicherheitshinweise	10
2.1	Sicherheitsrelevante Bauelemente	10
2.2	Verwendete Hinweise	11
3	Technische Daten	12
3.1	Allgemeine Daten und Einsatzbedingungen	12
3.2	Elektrische Daten	13
3.2.1	Eigenschaften der Bedieneinheit	14
3.3	Abmessungen	17
3.3.1	Bedieneinheit	17
3.3.2	Wandbefestigung	18
4	Mechanische Installation	19
4.1	Bedieneinheit befestigen	19
5	Elektrische Installation	20
5.1	Signalbelegung des Anschlusskabels	20
5.1.1	Bedieneinheit EPM-H605	20
5.1.2	Bedieneinheit EPM-H606 mit 42-poligem Stecker	21
5.1.3	Bedieneinheit EPM-H606 mit 20-poligem Stecker	22
5.2	Versorgungsspannung anschließen	23
5.3	Sub-D-Stecker zur Datenübertragung vom PC anschließen	24
5.4	Systembus (CAN) verdrahten	25
5.4.1	Wichtige Hinweise	25
5.4.2	Bedieneinheit EPM-H605	26
5.4.3	Bedieneinheit EPM-H606 mit 42-poligem Stecker	27
5.4.4	Bedieneinheit EPM-H606 mit 20-poligem Stecker	28
5.5	Bedien- und Anzeigeelemente anschließen	29
5.5.1	Bedieneinheit EPM-H605	30
5.5.2	Bedieneinheit EPM-H606 mit 42-poligem Stecker	31
5.5.3	Bedieneinheit EPM-H606 mit 20-poligem Stecker	32
5.5.4	Schaltzustände des Zustimmungstasters	33

6	Inbetriebnahme	34
6.1	Wichtige Hinweise	34
6.2	Erstes Einschalten	34
6.3	Projekt in die Bedieneinheit übertragen	35
6.3.1	Bedieneinheit und PC verbinden	35
6.3.2	Projekt-Download	36
6.3.3	Verbindung zum PC entfernen	37
6.4	Statusmeldungen der Bedieneinheit	38
6.5	Datum/Uhrzeit und Kontrast einstellen	39
7	Bedienung	41
7.1	Tastenfunktionen	41
7.2	Daten eingeben	42
7.3	Informationsmeldung aufrufen	47
7.4	Hilfemeldung aufrufen	48
8	Fehlersuche und Störungsbeseitigung	49
8.1	Störungsmeldungen	49
8.2	Bedien- und Anzeigeelemente anschließen	49
9	Wartung	50
10	Anhang	51
10.1	Anwendungsbeispiel	51
10.1.1	EPM-H605 mit Sicherheits-SPS und Servoumrichter EVS 93xx - ES V004	51
10.2	Chemikalienbeständigkeit	54
10.3	Stichwortverzeichnis	56

1 Vorwort und Allgemeines

Mit den Bedieneinheiten EPM-H605 und EPM-H606 können Sie auf Codestellen von Lenze Antriebsreglern, Servo PLC 9300 und Drive PLC zugreifen und diese auf komfortable Weise steuern. Die Kommunikation erfolgt über Systembus (CAN). Mit der Lenze-Software »HMI Designer« lässt sich die Programmierung der Bedieneinheiten einfach realisieren.

1.1 Über diese Betriebsanleitung

- ▶ Die vorliegende Betriebsanleitung dient dem sicheren und fehlerfreien Arbeiten an und mit den Bedieneinheiten EPM-H605 und EPM-H606.
- ▶ Alle Personen, die an und mit den Bedieneinheiten EPM-H605 und EPM-H606 arbeiten, müssen bei ihren Arbeiten die Betriebsanleitung verfügbar haben und die für sie relevanten Angaben und Hinweise beachten.
- ▶ Die Betriebsanleitung muss stets komplett und in einwandfrei lesbarem Zustand sein.

1.2 Verwendete Begriffe

Begriff	Im folgenden Text verwendet für
Antriebsregler	Lenze Frequenzumrichter 8200 vector und 9300 vector, Lenze Servo-Umrichter 9300 und 9400
HMI	Human Machine Interface

1.3 Lieferumfang

Menge	Wichtig
<ul style="list-style-type: none">• 1 Bedieneinheit<ul style="list-style-type: none">– EPM-H605 mit 10 m Kabel oder– EPM-H606 mit 10 m Kabel und Stecker• 1 Betriebsanleitung• 1 Wandbefestigung• 1 Handschlaufe	<p>Überprüfen Sie nach Erhalt der Lieferung sofort, ob der Lieferumfang mit den Warenbegleitpapieren übereinstimmt. Für nachträglich reklamierte Mängel übernimmt Lenze keine Gewährleistung. Reklamieren Sie</p> <ul style="list-style-type: none">• erkennbare Transportschäden sofort beim Anlieferer.• erkennbare Mängel/Unvollständigkeit sofort bei der zuständigen Lenze-Vertretung.

Sicherheitshinweise**Sicherheitsrelevante Bauelemente****Stopp-Taster mit Stoppfunktionalität**

(nur bei der Bedieneinheit EPM-H605)

- ▶ Wenn die Bedieneinheit nicht angeschlossen ist, hat der Stopp-Taster keine Wirkung. Bewahren Sie deshalb eine nicht angeschlossene Bedieneinheit immer an einem sicheren Ort auf.
- ▶ Die zwangsöffnenden Schaltkontakte des Stopp-Tasters müssen so verschaltet sein, dass sie der Sicherheitskategorie nach EN 954-1 genügen, die aufgrund der Risikoanalyse nach EN 1050 der Maschine ermittelt wurde.

Zustimmtaster

- ▶ Der Zustimmtaster entspricht den Anforderungen der EN 60204-1.
- ▶ Mit dem Zustimmtaster können Sie die Sicherheitskategorie 3 nach EN 954-1:1996 erreichen (Zustimmung über 2 Schaltkreise).
- ▶ Nur der Schaltzustand 2 (mittlere Stellung) ermöglicht eine Zustimmung. In den Schaltzuständen 1 und 3 befindet sich der Zustimmtaster in Stellung "Aus". (📖 33)
- ▶ Durch die alleinige Betätigung des Zustimmtasters dürfen keine gefahrbringenden Zustände eingeleitet werden. Es muss zusätzlich ein zweiter Startbefehl erfolgen.
- ▶ Im Gefahrenbereich darf sich nur die Person aufhalten, die den Zustimmtaster betätigt.
- ▶ Der Zustimmtaster ist als Schutzfunktion nur dann geeignet, wenn der Bediener Personengefährdungen rechtzeitig erkennt und dann sofort Maßnahmen treffen kann, um die Gefährdung zu vermeiden.

2.2 Verwendete Hinweise

Um auf Gefahren und wichtige Informationen hinzuweisen, werden in dieser Dokumentation folgende Piktogramme und Signalwörter verwendet:

Sicherheitshinweise

Aufbau der Sicherheitshinweise:





Gefahr!



(kennzeichnet die Art und die Schwere der Gefahr)

Hinweistext

(beschreibt die Gefahr und gibt Hinweise, wie sie vermieden werden kann)

Piktogramm und Signalwort	Bedeutung
 Gefahr!	Gefahr von Personenschäden durch gefährliche elektrische Spannung Hinweis auf eine unmittelbar drohende Gefahr, die den Tod oder schwere Verletzungen zur Folge haben kann, wenn nicht die entsprechenden Maßnahmen getroffen werden.
 Gefahr!	Gefahr von Personenschäden durch eine allgemeine Gefahrenquelle Hinweis auf eine unmittelbar drohende Gefahr, die den Tod oder schwere Verletzungen zur Folge haben kann, wenn nicht die entsprechenden Maßnahmen getroffen werden.
 Stop!	Gefahr von Sachschäden Hinweis auf eine mögliche Gefahr, die Sachschäden zur Folge haben kann, wenn nicht die entsprechenden Maßnahmen getroffen werden.

Anwendungshinweise

Piktogramm und Signalwort	Bedeutung
 Hinweis!	Wichtiger Hinweis für die störungsfreie Funktion
 Tipp!	Nützlicher Tipp für die einfache Handhabung
	Verweis auf andere Dokumentation

3 Technische Daten

Allgemeine Daten und Einsatzbedingungen

3 Technische Daten

3.1 Allgemeine Daten und Einsatzbedingungen

Allgemeine Daten

Konformität und Approbation

Konformität

CE	2004/108/EG	EMV-Richtlinie
----	-------------	----------------

Personenschutz und Geräteschutz

Schutzart		IP65 (frontseitig)
Zustimmtaster		EN 60204-1

EMV

Angewandte Normen zu Grenzwerten	EN 61000-6-4 (2007)	Störaussendung. Nutzungsbeschränkung: Die Einhaltung der Schutzanforderungen in Wohngebieten ist nicht gewährleistet.
	EN 61000-6-2 (2005)	Störfestigkeit. Nutzungsbeschränkung: Die Einhaltung der Schutzanforderungen in Wohngebieten ist nicht gewährleistet.

Einsatzbedingungen

Umgebungsbedingungen

Klimatisch

Lagerung		-20 ... +60 °C
Transport		-20 ... +60 °C
Betrieb		0 ... +50 °C
Feuchtebeanspruchung		<85 %, keine Betauung

Montagebedingungen

Gewicht		3.0 kg
---------	--	--------

3.2 Elektrische Daten

Bereich		Werte
Display	Typ	LCD 4 Blautöne STN
	Touch screen	Matrix 20 × 16 (je 16 × 15 Pixel)
	Auflösung	320 × 240 Pixel
	Sichtbare Größe	115,2 × 86,4 mm
	Zeilen	
	einfache Zeichengröße	16 Zeilen à 40 Zeichen
	zweifache Zeichengröße	8 Zeilen à 20 Zeichen
	vierfache Zeichengröße	4 Zeilen à 10 Zeichen
	Zeichengröße	
	einfache Zeichengröße	2,8 × 5,2 mm, Text: 8 × 15 Pixel
	zweifache Zeichengröße	5,6 × 10,4 mm, Text: 16 × 30 Pixel
	vierfache Zeichengröße	11,2 × 20,8 mm, Text: 32 × 60 Pixel
	Fonts	frei wählbar
	Kontrasteinstellung	über Software
	Uhreinstellung	über Software (ohne Pufferbatterie)
Hintergrundbeleuchtung	ja	
Lebensdauer bei 25°C	15000 h	
Uhr	Software-Uhr	
Elektrischer Anschluss	DC-Spannungsversorgung	DC 24 V (+18 ... 32 V)
	Leistungsaufnahme	10 W bei DC 24 V
Anschlusskabel	Leitungslänge	10 m
	Querschnitt	0,25 mm ²
	Anzahl der Adern	26
	max. Strombelastbarkeit pro Ader	0,5 A
Leuchttaster, weiß	Spannungsversorgung Lampe	DC 24 V
	Stromaufnahme Lampe	8 mA
	Lebensdauer Lampe	50000 h
Netzwerk	Protokoll	Systembus (CAN)
	Kommunikationsmedium	DIN ISO 11898
	Netzwerk-Topologie	Linie (beidseitig abgeschlossen mit 120 Ω)
Speicher	Anwenderprogramm	640 kB
	Datenspeicher (Flash EPROM)	16 kB
Schnittstellen	Seriell	RS232

3.2.1

Eigenschaften der Bedieneinheit

Die Bedieneinheit unterstützt die in der Tabelle aufgeführten Eigenschaften.

Beschreibung		Wert
Beschriftung		
Der Rezeptstruktur zugeordnete System-Variablen		
Direktbefehl mit Wert-Struktur	Wert subtrahieren	
	Wert addieren	
	Wert ODER verknüpfen	
	Wert UND verknüpfen	
	Wert XOR verknüpfen	
	Wert setzen	
Dynamische Funktionen	Bilderlisten (mit Bit-Gruppen, Einzel-Bits oder Zahlenwerten)	1024 ¹⁾
	Textlisten (mit Bit-Gruppen, Einzel-Bits oder Zahlenwerten)	
	Bewegliches symbolisches Feld	
Einfügen von Bildern		
Funktionen	Anzeigen der Seiten-Hilfe	
	Anzeige der Statusseite des Treibers	
	Bit permanent setzen	
	Bit permanent zurücksetzen	
	Bit umkehren	
	Direktbefehl mit Wert-Struktur	
	Echtzeitbit setzen	
	Echtzeitbit zurücksetzen	
	Gehe zu Seite	
	Im Gerät gespeicherte Trends lesen	
	Interner Befehl	
	Keine (Globaldefinition verwenden)	
	Makro	
	Taste deaktivieren	
Funktionstasten, touch buttons und touch areas	Programmierbare Funktionstasten	10
	Lokale oder globale Konfiguration der Funktionstasten	
	Touch buttons	320 pro Seite
	Touch areas	24

Beschreibung		Wert
Grafische Funktionen	Bogen	
	Kreis	
	Linie	
	Rechteck	
	Balkengrafik	
Interne Befehle	Bedienseite	
	Die generelle Seitenzahl auf Null setzen	
	Hilfe der Seite	
	Nächste Seite	
	Passwort ändern	
	Passwort Login	
	Passwort Logout	
	Projekt beenden	
	Projektinformationen anzeigen	
	Rezept an das Gerät senden	
	Rezept aus Datenspeicher laden	
	Rezept im Datenspeicher sichern	
	Rezept löschen	
	Rezept vom Videopuffer an das Gerät senden	
	Rezept-Verzeichnis anzeigen	
	Seiten-Verzeichnis anzeigen	
	Sprache ändern	
Vom Gerät empfangenes Rezept im Datenspeicher sichern		
Vom Gerät empfangenes Rezept im Puffer sichern		
Vorangehende Seite		
Interne Register		4096 Byte
Logik	Automatische Operationen	32
	Gleichungen	32
	Timer	32
	Makros (Total/Befehle pro Makro)	1024/16
Meldungen	Informationsmeldungen [insgesamt/gleichzeitig aktiv]	256/256
	Hilfe zu Meldungen	256
	Systemmeldungen	
Passwort	Zeichen	8 Bit
	Ebenen	10
Rezepte [Anzahl/Variablen pro Rezept]		128/256

Beschreibung		Wert
Seiten	Seiten	128
	Hilfe zu Seiten	128
Sprachen	Unterstützte Sprachen	4
	Frei wählbare fonts	
Uhrzeit/Datum	Uhrzeit mit Sekunden	
	Uhrzeit ohne Sekunden	
	Darstellung als Datum (tt.mm.jjjj)	
	Darstellung als Wochentag	
Variablen	Grenzwerte- und lineare Korrektur-Variablen	34 pro Seiten
	Bewegungsvariablen (bewegliches symbolisches Feld)	
	Schwellenvariablen	
	Numerische Gleitpunkt-Variablen	
	Numerische Variablen (DEC, HEX, BIN, BCD)	
String-Variablen (ASCII)		

¹⁾ von der Projektgröße begrenzter Richtwert

3.3 Abmessungen

3.3.1 Bedieneinheit



Abb. 3-1 Abmessungen Bedieneinheit

h605_003

3 Technische Daten

Abmessungen Wandbefestigung

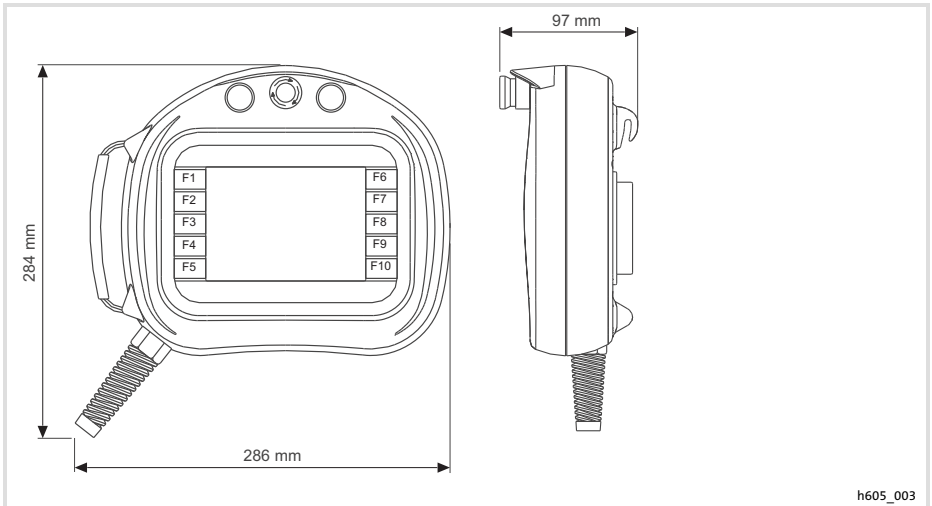
3.3.2 Wandbefestigung



Abb. 3-2 Abmessungen Wandbefestigung

a [mm]	a1 [mm]	b [mm]	b1 [mm]	d1 [mm]	d2 [mm]	d3 [mm]	d4 [mm]
148,8	50,0	188,0	100,0	6,0	38,0	138,0	62,0
d5 [mm]	d6 [mm]	d7 [mm]	d8 [mm]	d9 [mm]	d10 [mm]	e [mm]	e1 [mm]
5,0	31,5	98,0	38,8	90,0	30,0	26,5	68,4

4 Mechanische Installation

4.1 Bedieneinheit befestigen

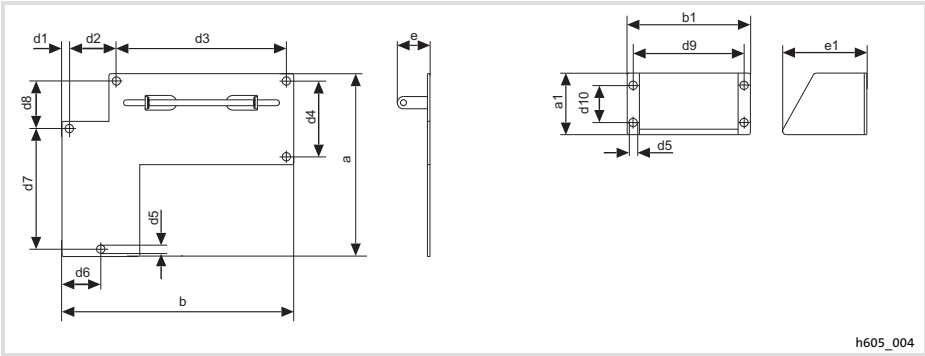

Hinweis!

Befestigen Sie die Bedieneinheit immer mit der Justiervorrichtung, um ein unbeabsichtigtes Betätigen des Zustimmungstasters zu verhindern.



Abb. 4-1 Bedieneinheit befestigen

1. Wandbefestigung **A** in Sichthöhe befestigen.
2. Bedieneinheit an Wandbefestigung einhängen.
3. Justiervorrichtung **B** so unter der Bedieneinheit positionieren, dass bei einer leichten Kopfneigung und einem idealen Sichtabstand senkrecht auf die Anzeige geschaut werden kann.
4. Bedieneinheit abhängen und Justiervorrichtung befestigen.
5. Bedieneinheit wieder an Wandbefestigung einhängen.

5 Elektrische Installation

Signalbelegung des Anschlusskabels
Bedieneinheit EPM-H605

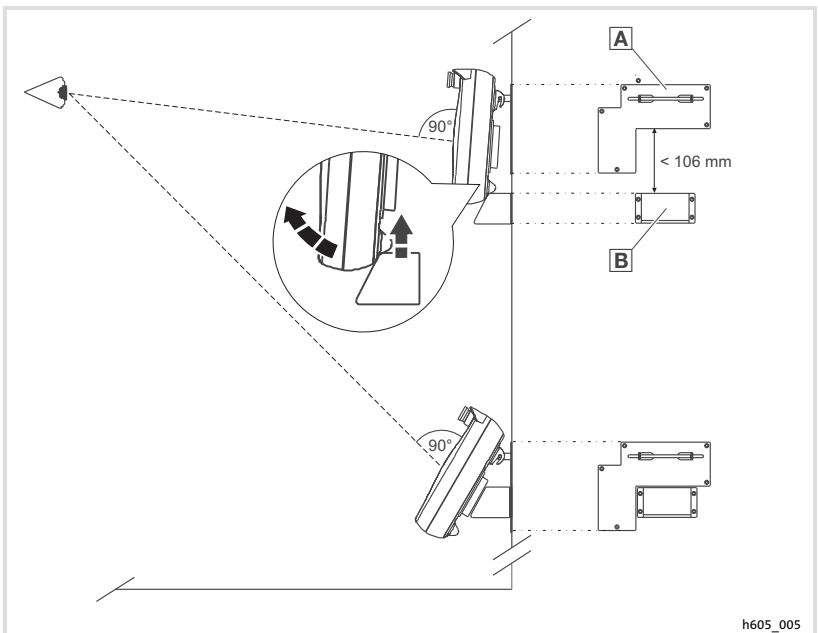
5 Elektrische Installation



Stop!

Bedieneinheit nur im spannungslosen Zustand verdrahten!

5.1 Signalbelegung des Anschlusskabels

5.1.1 Bedieneinheit EPM-H605

Aderbelegung der Bedieneinheit EPM-H605

Grafik	Aderfarbe	Signal	Beschreibung	
	WHBK		Stopp-Taster	
	PKBN			
	GYBN			
	WHBU			
	BNRD	C1	Zustimmtaster (Rückseite Bedieneinheit)	
	YEBN	NC1		
	VT	C2		
	BNGN	NC2		
	WHGN		Taster, schwarz	☞ 29
	WHPK		Leuchttaster, weiß	
	GYPK			
	RDBU		Leuchte, weiß	
	GY			
	BN			
	BNBU	NO1	Zustimmtaster (Rückseite Bedieneinheit)	
	RD	DC +24 V	Versorgungsspannung	☞ 23
	BK	DC 0 V		
	BU	CAN-LOW		
WHYE	CAN-HIGH	Systembus (CAN)	☞ 20	
GN	CAN-GND			
WHGY	CAN-Shield			
PK	Tx RS232			
WH	Rx RS232	Übertragungssignale	☞ 24	
YE	Signal GND			
WHRD		Nicht angeschlossen		

Signalbelegung des Anschlusskabels Bedieneinheit EPM-H606 mit 42-poligem Stecker

Kurzzeichen	Farbe	Kurzzeichen	Farbe	Kurzzeichen	Farbe
BK	Schwarz	BN	Braun	RD	Rot
YE	Gelb	GN	Grün	BU	Blau
VT	Violett	GY	Grau	WH	Weiß
PK	Rosa	GNYE	Grün-Gelb	OG	Orange

5.1.2 Bedieneinheit EPM-H606 mit 42-poligem Stecker

(Nur Bedieneinheit mit Hardwarestand 1A und 1B)

Pinbelegung des Anschlusssteckers der Bedieneinheit EPM-H606

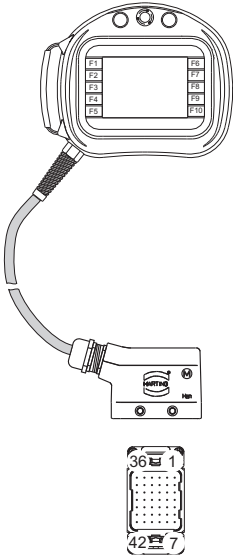
Grafik	Pin	Signal	Beschreibung	
	1 ... 4		Nicht angeschlossen	
	5	C1	Zustimmtaster (Rückseite Bedieneinheit)	
	6	NC1		
	7	C2		
	8	NC2		
	9		Taster, schwarz	
	10			29
	11		Leuchttaster, weiß	
	12		Leuchte, weiß	
	13			
	14			
	15	NO1	Zustimmtaster (Rückseite Bedieneinheit)	
	16 ... 20		Nicht angeschlossen	
	21	DC +24 V	Versorgungsspannung	23
	22	DC 0 V		
	23	CAN-LOW	Systembus (CAN)	20
	24	CAN-HIGH		
	25	CAN-GND		
	26		Nicht angeschlossen	
	27	CAN-Shield	Systembus (CAN)	
	28 ... 30		Nicht angeschlossen	
	31	Tx RS232	Übertragungssignale	24
	32	Rx RS232		
	33	Signal GND		
	34 ... 42		Nicht angeschlossen	

5.1.3

Bedieneinheit EPM-H606 mit 20-poligem Stecker

(Nur Bedieneinheit mit Hardwarestand 1D)

Pinbelegung des Anschlusssteckers der Bedieneinheit EPM-H606

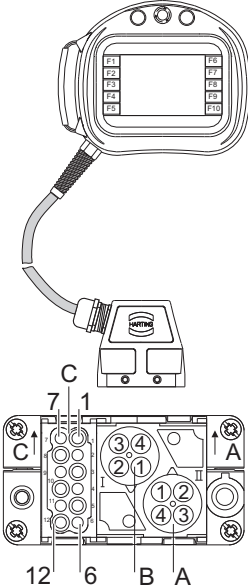
Grafik	Pin	Signal	Beschreibung	
	A1	C1		
	A2	NO1	Zustimmtaster (Rückseite Bedieneinheit)	29
	A3	C2		
	A4	NO2		
	B1	CAN-HIGH	Systembus (CAN)	20
	B2	CAN-LOW		
	B3	CAN-GND		
	B4		Nicht angeschlossen	
	C1	DC +24 V	Versorgungsspannung	23
	C2	DC 0 V		
	C3		Leuchttaster, weiß	
	C4			
C5	DC 0 V	Leuchte, weiß	29	
C6	DC +24 V			
C7		Taster, schwarz		
C8				
C9	Tx RS232	Übertragungssignale	24	
C10	Rx RS232			
C11	GND RS232			
C12		Nicht angeschlossen		

5.2 Versorgungsspannung anschließen



Stop!

Beschädigung angeschlossener Geräte. Verbinden Sie den PE-Leiter so, wie es in der Abbildung dargestellt ist!



Abb. 5-1 Versorgungsspannung anschließen

- EPM-H605 Bedieneinheit für festen Anschluss
- EPM-H606 (HW 1A, 1B) Bedieneinheit mit 42-poligem Stecker (Hardwarestand 1A und 1B)
- EPM-H606 (HW 1D) Bedieneinheit mit 20-poligem Stecker (Hardwarestand 1D)

Sub-D-Stecker zur Datenübertragung vom PC anschließen

Um Projekte vom PC in die Bedieneinheit übertragen zu können, müssen Sie einen 25-poligen Sub-D-Stecker mit Buchsenfeld an die Adern der Bedieneinheit anschließen.

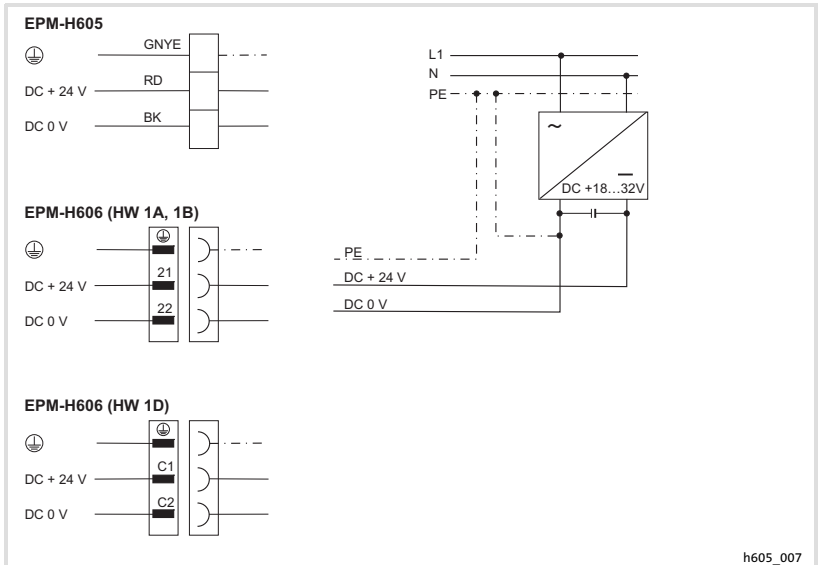

Abb. 5-2 Anschluss Sub-D-Stecker

EPM-H605	Bedieneinheit für festen Anschluss
EPM-H606 (HW 1A, 1B)	Bedieneinheit mit 42-poligem Stecker (Hardwarestand 1A und 1B)
EPM-H606 (HW 1D)	Bedieneinheit mit 20-poligem Stecker (Hardwarestand 1D)

Pinbelegung des Sub-D-Steckers

Signal	Sub-D-Stecker	EPM-H605	EPM-H606 (HW 1A, 1B)	EPM-H606 (HW 1D)
	Pin	Aderfarbe	Pin	Pin
n. c.	1	—	—	—
Tx RS232	2	PK	31	C9
Rx RS232	3	WH	32	C10
n. c.	4 ... 6	—	—	—
Signal GND	7	YE	33	C11
n. c.	8 ... 25	—	—	—

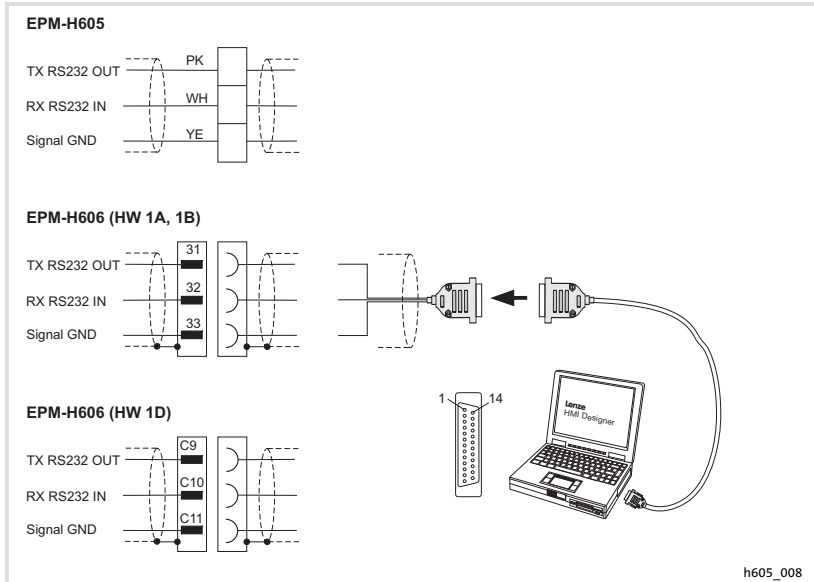
n. c. Nicht angeschlossen

5.4 Systembus (CAN) verdrahten

5.4.1 Wichtige Hinweise



Hinweis!

- ▶ Die Bedieneinheit hat intern einen fest verdrahteten Bus-Abschlusswiderstand. Daher muss sie erster oder letzter Busteilnehmer sein.
- ▶ Die Einstellung der Baudrate ist in der Dokumentation "HMI-Designer - Erste Schritte" beschrieben.
- ▶ Detaillierte Informationen zum Systembus (CAN) finden Sie im Kommunikationshandbuch (CAN).

Wir empfehlen CAN-Kabel nach ISO 11898-2 zu verwenden:

CAN-Kabel nach ISO 11898-2

Kabeltyp	Paarverseilt mit Abschirmung
Impedanz	120 Ω (95 ... 140 Ω)
Leitungswiderstand/-querschnitt	
Kabellänge ≤ 300 m	≤ 70 mΩ/m / 0.25 ... 0.34 mm ² (AWG22)
Kabellänge 301 ... 1000 m	≤ 40 mΩ/m / 0.5 mm ² (AWG20)
Signallaufzeit	≤ 5 ns/m

5 Elektrische Installation

Systembus (CAN) verdrahten

Bedieneinheit EPM-H605

5.4.2 Bedieneinheit EPM-H605



Abb. 5-3 Bedieneinheit EPM-H605

- A₁ Busteilnehmer 1
- A₂ Busteilnehmer 2
- A_n Busteilnehmer n

5.4.3 Bedieneinheit EPM-H606 mit 42-poligem Stecker

(Nur Bedieneinheit mit Hardwarestand 1A und 1B)

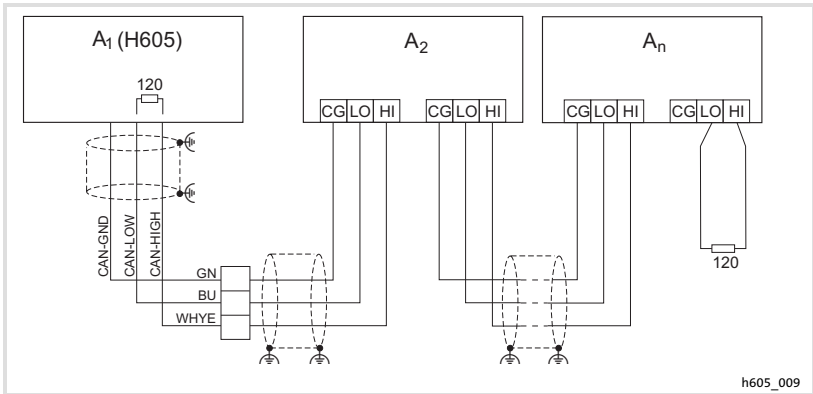

Stop!

Busfehler!

- ▶ Der Anschluss der Bedieneinheit ohne CAN-Repeater an den Systembus (CAN) führt zu Busfehlern, wenn während des Betriebs der Stecker der Bedieneinheit abgezogen wird.

Schutzmaßnahme:

- ▶ Schließen Sie die Bedieneinheit über einen CAN-Repeater an.
- Lesen Sie die Dokumentation zum CAN-Repeater.



Abb. 5-4 Bedieneinheit mit 42-poligen Stecker anschließen

- | | | | |
|----------------|----------------------|------------------|-----------------------------------|
| ▣ | CAN-Segment 1 | ▣ | CAN-Segment 2 |
| A ₁ | Busteilnehmer 1 | A ₂ | Busteilnehmer 2 |
| A _n | Busteilnehmer n | A _{n+1} | Busteilnehmer n+1 (z.B. EPM-H606) |
| 2176 | CAN-Repeater EFM2176 | | |

5 Elektrische Installation

Systembus (CAN) verdrahten
Bedieneinheit EPM-H606 mit 20-poligem Stecker

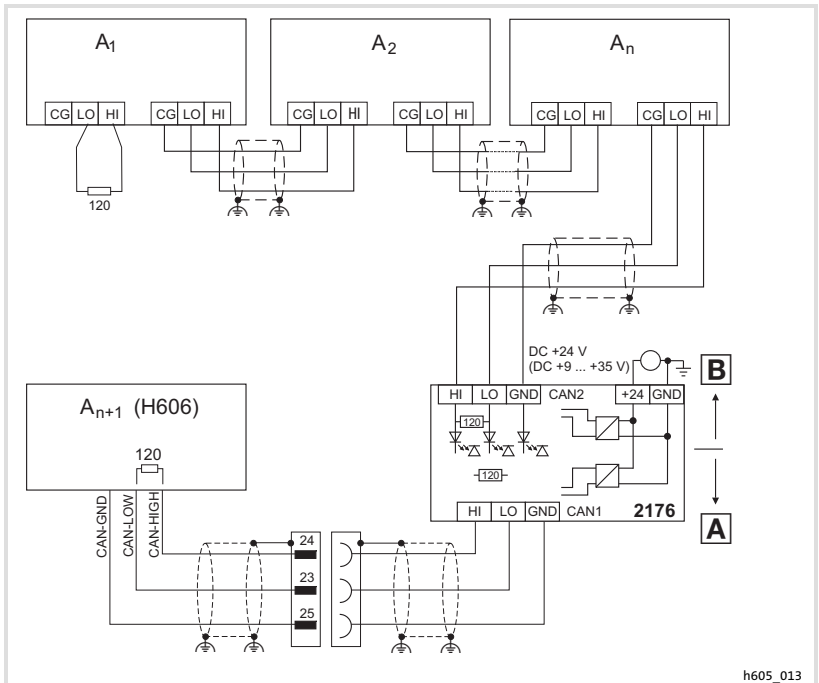
5.4.4 Bedieneinheit EPM-H606 mit 20-poligem Stecker

(Nur Bedieneinheit mit Hardwarestand 1D)



Stop!

Busfehler!

- Der Anschluss der Bedieneinheit ohne CAN-Repeater an den Systembus (CAN) führt zu Busfehlern, wenn während des Betriebs der Stecker der Bedieneinheit abgezogen wird.

Schutzmaßnahme:

- Schließen Sie die Bedieneinheit über einen CAN-Repeater an.
 - Lesen Sie die Dokumentation zum CAN-Repeater.



Abb. 5-5 Bedieneinheit mit 20-poligen Stecker anschließen

- | | | | |
|----------------|----------------------|------------------|-----------------------------------|
| Ⓐ | CAN-Segment 1 | Ⓑ | CAN-Segment 2 |
| A ₁ | Busteilnehmer 1 | A ₂ | Busteilnehmer 2 |
| A _n | Busteilnehmer n | A _{n+1} | Busteilnehmer n+1 (z.B. EPM-H606) |
| 2176 | CAN-Repeater EFM2176 | | |

5.5 Bedien- und Anzeigeelemente anschließen

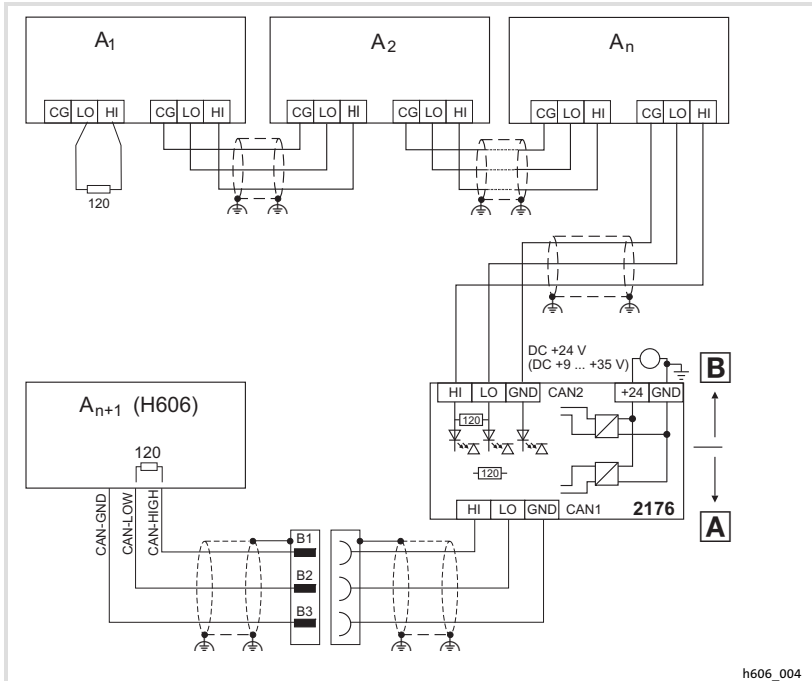

Gefahr!

- ▶ Wenn Sie die Zustimmung über 2 Schaltkreise realisieren, erreichen Sie mit dem Zustimmungstaster die Sicherheitskategorie 3 nach EN 954-1:1996.
- ▶ Durch die alleinige Betätigung des Zustimmungstasters dürfen keine gefahrbringenden Zustände eingeleitet werden. Es muss zusätzlich ein weiterer Fahrbefehl erfolgen.

5.5.1

Bedieneinheit EPM-H605

**Gefahr!**

Die zwangsöffnenden Schaltkontakte des Stopp-Tasters mit Stoppfunktionalität müssen so verschaltet sein, dass sie der Sicherheitskategorie nach EN 954-1 genügen, die aufgrund der Risikoanalyse nach EN 1050 der Maschine ermittelt wurde.

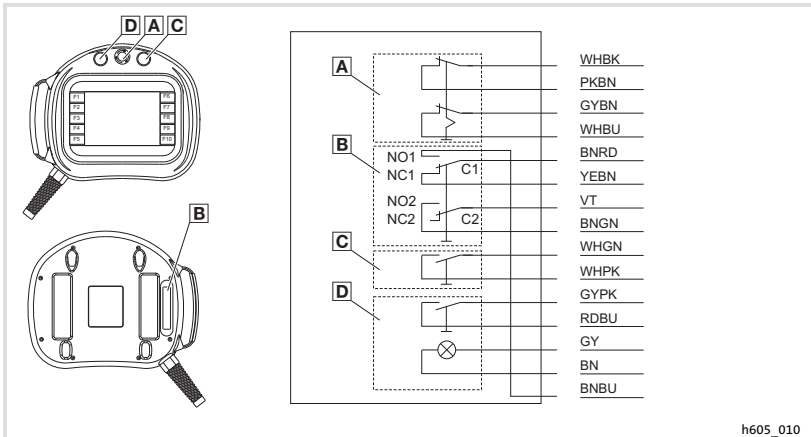

h605_010

Abb. 5-6 Steuer- und Signalelemente der Bedieneinheit EPM-H605

- | | | | |
|----------|---|-----------|---------------------------|
| A | Stopp-Taster | C | Common |
| B | Zustimmtaster (Rückseite Bedieneinheit) | NC | Normally closed (Öffner) |
| C | Taster, schwarz | NO | Normally open (Schließer) |
| D | Leuchttaster, weiß | | |

**Hinweis!**

- ▶ Den Taster NO1/NC1/C1 nur als Öffner oder Schließer benutzen.
- ▶ Zustimmtaster und Stopp-Taster mit Stoppfunktionalität können nicht durch das HMI Projekt beeinflusst werden.

5.5.2 Bedieneinheit EPM-H606 mit 42-poligem Stecker

(Nur Bedieneinheit mit Hardwarestand 1A und 1B)



Abb. 5-7 Steuer- und Signalelemente der Bedieneinheit EPM-H606

- | | | | |
|----------|---|-----------|---------------------------|
| A | Zustimmtaster (Rückseite Bedieneinheit) | C | Common |
| B | Taster, schwarz | NC | Normally closed (Öffner) |
| C | Leuchtetaster, weiß | NO | Normally open (Schließer) |

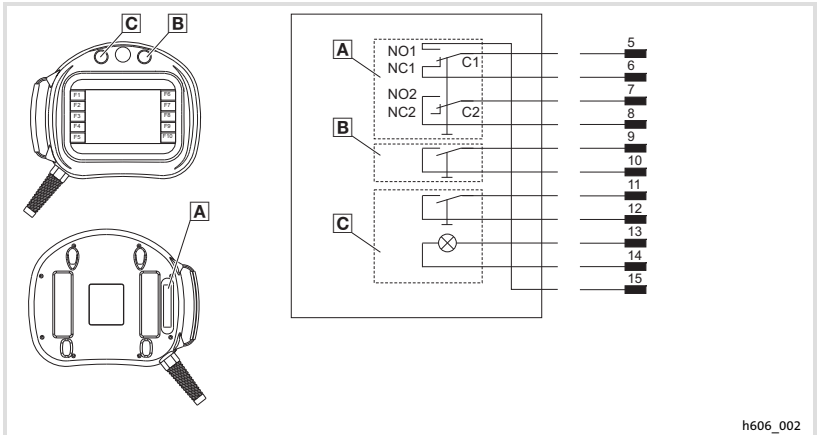

Hinweis!

- ▶ Den Taster NO1/NC1/C1 nur als Öffner oder Schließer benutzen.
- ▶ Der Zustimmtaster kann nicht durch das HMI Projekt beeinflusst werden.

5.5.3

Bedieneinheit EPM-H606 mit 20-poligem Stecker

(Nur Bedieneinheit mit Hardwarestand 1D)



Abb. 5-8 Steuer- und Signalelemente der Bedieneinheit EPM-H606

- | | | | |
|---|---|----|---------------------------|
| Ⓐ | Zustimmtaster (Rückseite Bedieneinheit) | C | Common |
| Ⓑ | Taster, schwarz | NC | Normally closed (Öffner) |
| Ⓒ | Leuchttaster, weiß | NO | Normally open (Schließer) |

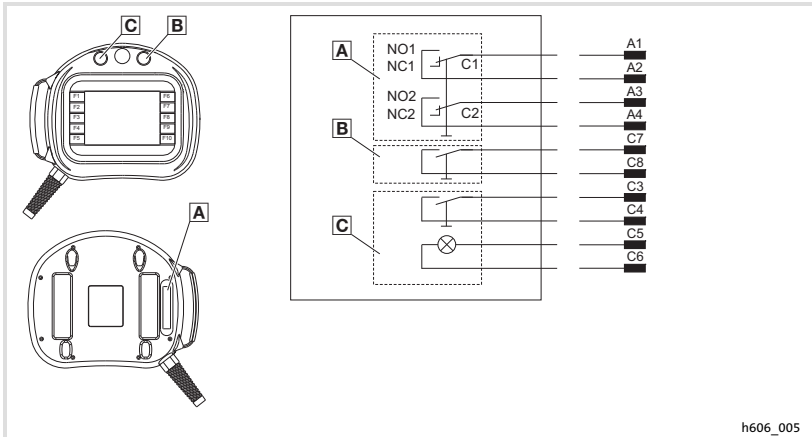

Hinweis!

Der Zustimmtaster kann nicht durch das HMI Projekt beeinflusst werden.

5.5.4 Schaltzustände des Zustimmungstasters



Abb. 5-9 Schaltzustände des Zustimmungstasters

- A** Zustimmungstaster betätigen
- B** Zustimmungstaster loslassen

6 Inbetriebnahme

6.1 Wichtige Hinweise

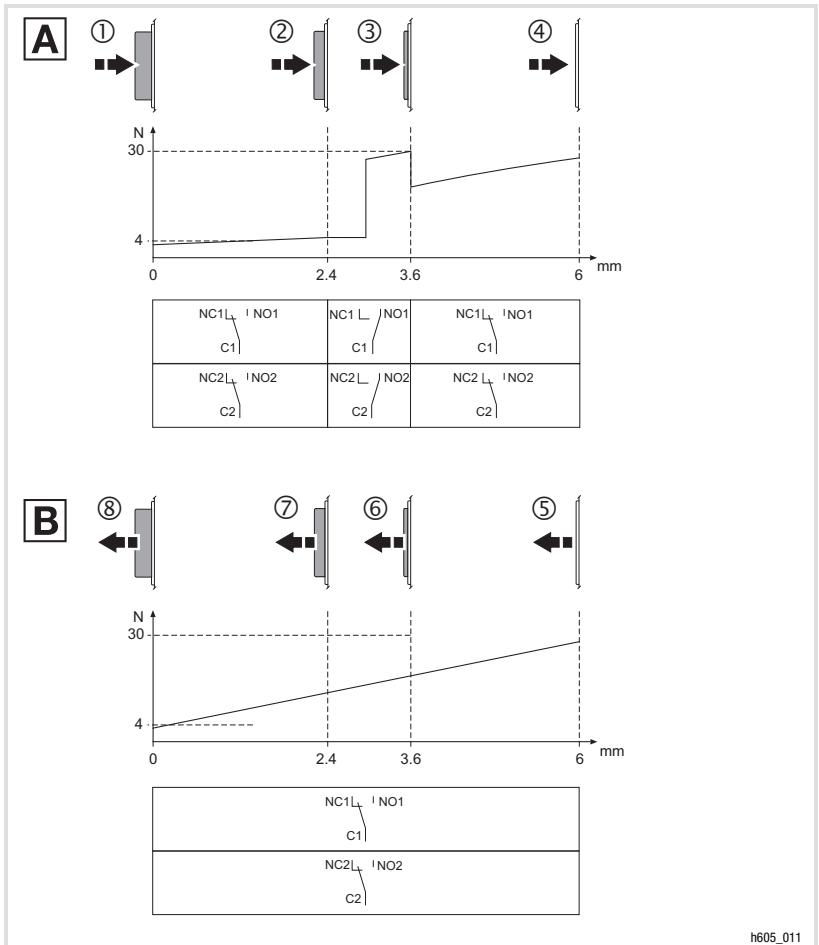

Gefahr!

- ▶ Im Gefahrenbereich darf sich nur die Person aufhalten, die den Zustimmungstaster betätigt.
- ▶ Der Zustimmungstaster ist als Schutzfunktion nur dann geeignet, wenn der Bediener Personengefährdungen rechtzeitig erkennt und dann sofort Maßnahmen treffen kann, um die Gefährdung zu vermeiden.
- ▶ **Nur EPM-H605**
Wenn die Bedieneinheit nicht angeschlossen ist, hat der Stopp-Taster mit Stoppfunktionalität keine Wirkung. Bewahren Sie deshalb eine nicht angeschlossene Bedieneinheit immer an einem sicheren Ort auf.

6.2 Erstes Einschalten

Für die Inbetriebnahme ist eine vollständige Verdrahtung des Systembus notwendig.

Überprüfen Sie vor dem Einschalten der Versorgungsspannung ...

- ▶ die gesamte Verdrahtung auf Vollständigkeit und Kurzschluss,
- ▶ ob das Bussystem beim physikalisch ersten und letzten Busteilnehmer abgeschlossen ist.

6.3 Projekt in die Bedieneinheit übertragen

6.3.1 Bedieneinheit und PC verbinden



Stop!

Die Verbindung zwischen PC und Bedieneinheit nur bei ausgeschalteten Geräten herstellen!

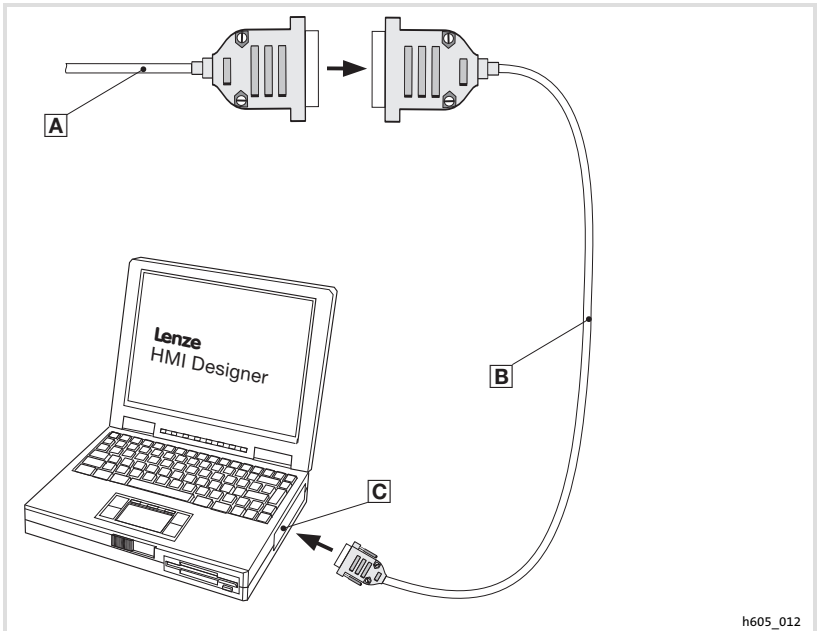

h605_012

Abb. 6-1 Bedieneinheit und PC verbinden

- Ⓐ Selbstkonfektioniertes Verbindungskabel der Bedieneinheit auf das Downloadkabel Ⓑ stecken.
- Ⓑ Downloadkabel EPZ-H110 auf COM1 oder COMx Ⓒ stecken
- Ⓒ Serielle Schnittstelle COMx am PC

Projekt in die Bedieneinheit übertragen

Projekt-Download



Hinweis!

Im »HMI Designer« können Sie auswählen, ob mit dem Laden des Projekts gleichzeitig die Firmware aktualisiert werden soll.

Die Firmware muss immer beim ersten Download eines Projekts in die Bedieneinheit bzw. nach einem Update des Projektierungstool »HMI Designer« aktualisiert werden.



Tipp!

Beispiel-Projekte für die Bedieneinheit finden Sie im Projektierungstool »HMI Designer« unter **Datei → Öffnen...**

→ **Samples.**

Das müssen Sie tun

- A** PC einschalten und Projektierungstool »HMI Designer« starten.
- B** Versorgungsspannung für Bedieneinheit einschalten.

Das Gerät wird initialisiert.

- C** Nach der Initialisierung Systemseite anwählen. Dazu das Display in den Ecken
 - oben rechts **A** und unten links **B** oder
 - oben links **C** und unten rechts **D** berühren.
 Die erste zu berührende Ecke darf kein anwählbares Feld enthalten.

Die Systemseite erscheint.

- D** Das Feld "TRANS PAGE" berühren.

Die Transfer Page erscheint.

Wenn "WAITING FOR DOWNLOAD FROM PC" angezeigt wird, ist die Bedieneinheit bereit für den Dateinempfang vom PC.

- E** Gewünschtes Projekt vom »HMI Designer« in die Bedieneinheit übertragen.

 HMI Designer - Erste Schritte

Während des Download wird "PROGRAMMING MODE" angezeigt.

- F** Nach dem Download ist die Bedieneinheit betriebsbereit und kann über den Systembus mit den angeschlossenen Teilnehmern Daten austauschen. Das Projekt bleibt nach dem Ausschalten der Versorgungsspannung gespeichert.

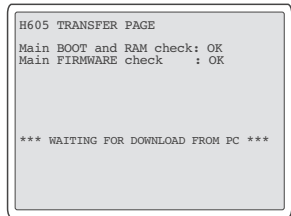
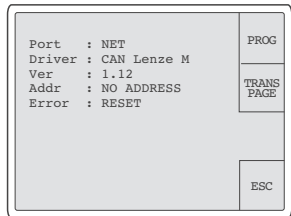
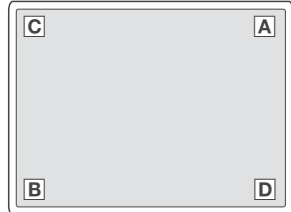

6.3.3 Verbindung zum PC entfernen

1. PC ausschalten.
2. Versorgungsspannung für Bedieneinheit abschalten.
3. Programmieradapter EPZ-H110 an dem Sub-D-Stecker und am PC abziehen.
4. Versorgungsspannung für Bedieneinheit einschalten.







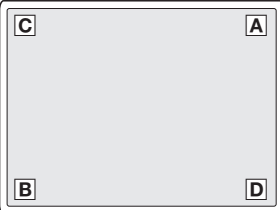
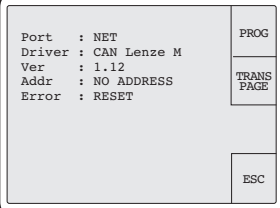



6.4 Statusmeldungen der Bedieneinheit

Sie können jederzeit den Status der Bedieneinheit abfragen. Sie erhalten Informationen über:

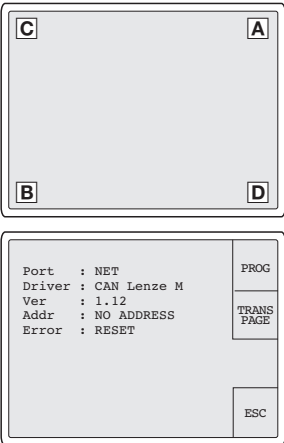
- ▶ Die Schnittstelle (Port)
- ▶ Den Namen des geladenen Treibers (Driver)
- ▶ Die Version des geladenen Treibers (Ver)
- ▶ Die Netzadresse der Bedieneinheit (Addr)
- ▶ Die zuletzt aufgetretene Störung (Error)

Sie möchten ...	Berühren Sie die Felder...	Beispiel
<p>A ... den Status der Bedieneinheit abfragen.</p> <ul style="list-style-type: none"> • Dazu das Display in den Ecken <ul style="list-style-type: none"> – oben rechts A und unten links B oder – oben links C und unten rechts D berühren. • Die erste zu berührende Ecke darf kein anwählbares Feld enthalten. 		
<p>B ... die Statusanzeige schließen.</p>	<div style="border: 1px solid black; padding: 2px; display: inline-block;">ESC</div>	

6.5 Datum/Uhrzeit und Kontrast einstellen

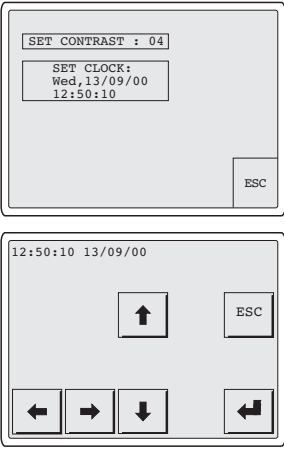
Sie möchten ...	Berühren Sie die Felder...	Beispiel
<p>A ... Datum/Uhrzeit und Kontrast am Display einstellen.</p> <ol style="list-style-type: none"> Statusmeldungen aufrufen. Dazu das Display in den Ecken <ul style="list-style-type: none"> oben rechts  und unten links  oder oben links  und unten rechts  berühren. <p>Die erste zu berührende Ecke darf kein anwählbares Feld enthalten.</p> <ol style="list-style-type: none"> Menü für Uhrzeit/Datum und Kontrast anwählen. 		
<p>B ... Datum/Uhrzeit einstellen.</p> <ol style="list-style-type: none"> Feld "SET CLOCK" berühren, um das Menü anzuwählen. Gewünschtes Feld anwählen. Wert ändern. Ggf. Schritt 2. und 3. wiederholen, um weitere Werte zu ändern. Bestätigen Sie die Eingabe. <ul style="list-style-type: none"> Das Menü für Uhrzeit/Datum und Kontrast wird angezeigt. 	 oder   oder  	

Sie möchten ...	Berühren Sie die Felder...	Beispiel
<p>C ... Kontrast am Display einstellen.</p> <p>1. Feld "SET CONTRAST" berühren, um das Menü anzuwählen.</p> <p>2. Kontrast einstellen.</p> <p style="padding-left: 40px;">mehr Kontrast</p> <p style="padding-left: 40px;">weniger Kontrast</p> <p>3. Bestätigen Sie die Eingabe.</p> <ul style="list-style-type: none"> – Das Menü für Uhrzeit/Datum und Kontrast wird angezeigt. 	<div style="display: flex; flex-direction: column; align-items: center; gap: 10px;"> <div style="border: 1px solid black; padding: 2px 5px;">↑</div> <div style="border: 1px solid black; padding: 2px 5px;">↓</div> <div style="border: 1px solid black; padding: 2px 5px;">←</div> </div>	<div style="border: 1px solid black; padding: 5px; margin-bottom: 10px;"> <div style="border: 1px solid black; padding: 2px; display: inline-block;">SET CONTRAST : 04</div> <div style="border: 1px solid black; padding: 2px; margin-top: 5px; display: inline-block;"> SET CLOCK: Wed, 13/09/00 12:50:10 </div> <div style="text-align: right; margin-top: 10px;">ESC</div> </div> <div style="border: 1px solid black; padding: 5px;"> <div style="display: flex; justify-content: space-between; align-items: center;"> <div style="border: 1px solid black; padding: 5px;">CONTRAST : 04</div> <div style="border: 1px solid black; padding: 2px;">↑</div> </div> <div style="display: flex; justify-content: space-between; align-items: center; margin-top: 5px;"> <div style="border: 1px solid black; padding: 2px;">↓</div> <div style="border: 1px solid black; padding: 2px;">←</div> </div> <div style="text-align: right; margin-top: 5px;">ESC</div> </div>
<p>D ... Menü Datum/Uhrzeit und Kontrast verlassen und die Statusanzeige schließen.</p>	<div style="border: 1px solid black; padding: 2px 5px; display: inline-block;">ESC</div> 2x	

7 Bedienung



Stop!

Auslösen unbeabsichtigter Funktionen!

Gleichzeitiges Drücken von mehreren Touch button kann die programmierte Funktion eines anderen Touch button auslösen.

Schutzmaßnahme:

- ▶ Betätigen Sie jeweils nur ein Touch button.

7.1 Tastenfunktionen

Tasten	Funktion	Erläuterung
...	frei programmierbar	Die Funktionen der Touch button F1 ... F10 sind über die Software »HMI Designer« programmierbar. Lenze-Einstellung: Keine Funktion
...	<0> ... <9>	Numerische Tasten für die Dateneingabe
+ ...	<1/A> ... <6/F>	Alphanumerische Tasten für die hexadezimale Dateneingabe
	<+/->	Vorzeichen eingeben
	<.>	Gleitkomma eingeben
	<ESC>	Parametereingabe abbrechen; Hilfe-, Informations-, Alarm- und Statusmeldungen verlassen
	<Pfeil auf>	Parameterebene: <ul style="list-style-type: none"> • Vorherigen dynamischen Text anwählen • Vorheriges alphanumerisches Zeichen anwählen
	<Pfeil ab>	Parameterebene: <ul style="list-style-type: none"> • Nächsten dynamischen Text anwählen • Nächstes alphanumerisches Zeichen anwählen
	<Pfeil links>	Parameterebene: Cursor auf das vorherige Zeichen stellen
	<Pfeil rechts>	Parameterebene: Cursor auf das nächste Zeichen stellen
	<Enter>	Eingegebenen Wert übernehmen

7 Bedienung

Daten eingeben



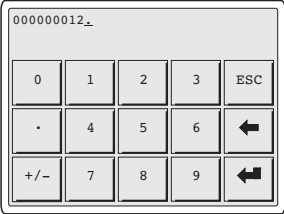
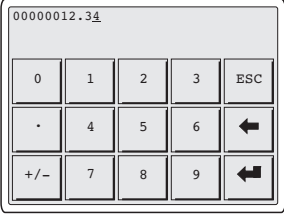
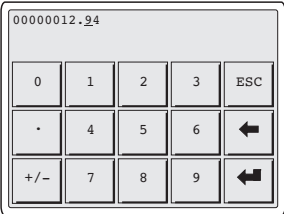

7.2 Daten eingeben

Das Eingeben oder Ändern von Daten ist Schritt für Schritt dargestellt und wird an einem Beispiel erläutert.

Sie möchten ...	Berühren Sie die Felder...	Beispiel
A ... ein Menü/eine Seite auswählen. <ul style="list-style-type: none"> Berühren Sie das gewünschte Feld. 		
B ... in die Parameterebene wechseln. <ul style="list-style-type: none"> Berühren Sie das Parameterfeld. <ul style="list-style-type: none"> Der Cursor stellt sich auf die rechte Ziffer. In einem alphanumerischen oder dynamischen Textfeld stellt sich der Cursor auf das linke Zeichen (siehe G oder J). 		
C ... einen numerischen Wert vollständig neu eingeben. <ol style="list-style-type: none"> Wechseln Sie in die Parameterebene (siehe B). Lassen Sie den Cursor auf der rechten Ziffer stehen. Geben Sie den Wert der ersten Stelle ein. <ul style="list-style-type: none"> Alle anderen Stellen werden auf Null gesetzt. Geben Sie den Wert der nächsten Stelle ein. <ul style="list-style-type: none"> Die eingegebenen Ziffern werden eine Stelle nach links geschoben. 	<div style="display: flex; align-items: center; margin-bottom: 10px;"> <div style="border: 1px solid black; padding: 2px 5px; margin-right: 5px;">0</div> ... <div style="border: 1px solid black; padding: 2px 5px; margin-left: 5px;">9</div> </div> <div style="display: flex; align-items: center;"> <div style="border: 1px solid black; padding: 2px 5px; margin-right: 5px;">0</div> ... <div style="border: 1px solid black; padding: 2px 5px; margin-left: 5px;">9</div> </div>	

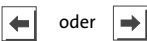
Sie möchten ...	Berühren Sie die Felder...	Beispiel
<p>5. Geben Sie ggf. ein Gleitkoma ein.</p> <p>Hinweis: Sie können ein Gleitkoma nur einfügen, wenn das Feld als "Floating Point" definiert ist (siehe Projektierungstool »HMI Designer«).</p> <p>6. Wiederholen Sie Schritt 4. bis Sie den Wert vollständig eingegeben haben.</p> <p>7. Geben Sie ggf. ein Vorzeichen ein.</p> <p>8. Bestätigen Sie die Eingabe. – Der Cursor wechselt in die Menüebene.</p>	<p style="text-align: center;">.</p> <p style="text-align: center;">+/-</p> <p style="text-align: center;">←</p>	 
<p>D ... eine einzelne numerische Ziffer ändern.</p> <p>1. Wechseln Sie in die Parameter-ebene (siehe B).</p> <p>2. Wählen Sie die gewünschte Ziffer.</p> <p>3. Ändern Sie die Ziffer.</p> <p>4. Bestätigen Sie die Eingabe. – Der Cursor wechselt in die Menüebene.</p>	<p style="text-align: center;">←</p> <p style="text-align: center;">0 ... 9</p> <p style="text-align: center;">←</p>	

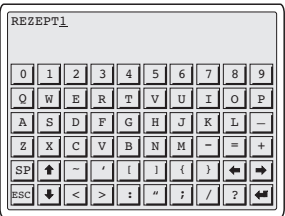
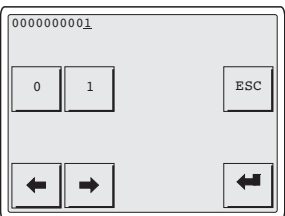
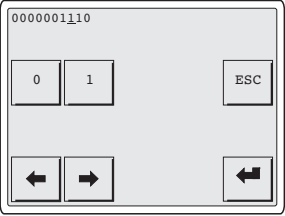
Sie möchten ...	Berühren Sie die Felder...	Beispiel																																													
<p>E ... einen hexadezimalen Wert vollständig neu eingeben.</p> <ol style="list-style-type: none"> Wechseln Sie in die Parameter-ebene (siehe B). Lassen Sie den Cursor auf der rechten Ziffer stehen. <ol style="list-style-type: none"> Geben Sie den Wert der ersten Stelle ein. <ul style="list-style-type: none"> Alle anderen Stellen werden auf Null gesetzt. <p style="margin-left: 40px;">numerischer Wert <input type="text" value="0"/> ... <input type="text" value="9"/></p> <p style="margin-left: 40px;">alphabetischer Wert <input type="text" value="SHIFT"/> + <input type="text" value="1/A"/> ... <input type="text" value="6/F"/></p> Geben Sie den Wert der nächsten Stelle ein. <ul style="list-style-type: none"> Die zuvor eingegebenen Ziffern werden eine Stelle nach links geschoben. <p style="margin-left: 40px;">numerischer Wert <input type="text" value="0"/> ... <input type="text" value="9"/></p> <p style="margin-left: 40px;">alphabetischer Wert <input type="text" value="SHIFT"/> + <input type="text" value="1/A"/> ... <input type="text" value="6/F"/></p> Wiederholen Sie Schritt 4. bis Sie den Wert vollständig eingeben haben. Bestätigen Sie die Eingabe. <ul style="list-style-type: none"> Der Cursor wechselt in die Menüebene. <p style="margin-left: 40px;"><input type="text" value="←"/></p> 		<div style="border: 1px solid black; padding: 5px; margin-bottom: 10px;"> <p>000001A3E</p> <table border="1" style="width: 100%; text-align: center;"> <tr> <td>0</td><td>1/A</td><td>2/B</td><td>3/C</td><td>ESC</td></tr> <tr> <td></td><td>4/D</td><td>5/E</td><td>6/F</td><td>←</td></tr> <tr> <td>SHIFT</td><td>7</td><td>8</td><td>9</td><td>←</td></tr> </table> </div> <div style="border: 1px solid black; padding: 5px; margin-bottom: 10px;"> <p>00000000E</p> <table border="1" style="width: 100%; text-align: center;"> <tr> <td>0</td><td>1/A</td><td>2/B</td><td>3/C</td><td>ESC</td></tr> <tr> <td></td><td>4/D</td><td>5/E</td><td>6/F</td><td>←</td></tr> <tr> <td>SHIFT</td><td>7</td><td>8</td><td>9</td><td>←</td></tr> </table> </div> <div style="border: 1px solid black; padding: 5px;"> <p>00000000D</p> <table border="1" style="width: 100%; text-align: center;"> <tr> <td>0</td><td>1/A</td><td>2/B</td><td>3/C</td><td>ESC</td></tr> <tr> <td></td><td>4/D</td><td>5/E</td><td>6/F</td><td>←</td></tr> <tr> <td>SHIFT</td><td>7</td><td>8</td><td>9</td><td>←</td></tr> </table> </div>	0	1/A	2/B	3/C	ESC		4/D	5/E	6/F	←	SHIFT	7	8	9	←	0	1/A	2/B	3/C	ESC		4/D	5/E	6/F	←	SHIFT	7	8	9	←	0	1/A	2/B	3/C	ESC		4/D	5/E	6/F	←	SHIFT	7	8	9	←
0	1/A	2/B	3/C	ESC																																											
	4/D	5/E	6/F	←																																											
SHIFT	7	8	9	←																																											
0	1/A	2/B	3/C	ESC																																											
	4/D	5/E	6/F	←																																											
SHIFT	7	8	9	←																																											
0	1/A	2/B	3/C	ESC																																											
	4/D	5/E	6/F	←																																											
SHIFT	7	8	9	←																																											
<p>F ... eine einzelne hexadezimale Ziffer ändern.</p> <ol style="list-style-type: none"> Wechseln Sie in die Parameter-ebene (siehe B). Wählen Sie die gewünschte Ziffer. Ändern Sie die Ziffer. <p style="margin-left: 40px;">numerischer Wert <input type="text" value="0"/> ... <input type="text" value="9"/></p> <p style="margin-left: 40px;">alphabetischer Wert <input type="text" value="SHIFT"/> + <input type="text" value="1/A"/> ... <input type="text" value="6/F"/></p> Bestätigen Sie die Eingabe. <ul style="list-style-type: none"> Der Cursor wechselt in die Menüebene. <p style="margin-left: 40px;"><input type="text" value="←"/></p> 	<p style="margin-left: 40px;"><input type="text" value="←"/></p>	<div style="border: 1px solid black; padding: 5px;"> <p>000001C3F</p> <table border="1" style="width: 100%; text-align: center;"> <tr> <td>0</td><td>1/A</td><td>2/B</td><td>3/C</td><td>ESC</td></tr> <tr> <td></td><td>4/D</td><td>5/E</td><td>6/F</td><td>←</td></tr> <tr> <td>SHIFT</td><td>7</td><td>8</td><td>9</td><td>←</td></tr> </table> </div>	0	1/A	2/B	3/C	ESC		4/D	5/E	6/F	←	SHIFT	7	8	9	←																														
0	1/A	2/B	3/C	ESC																																											
	4/D	5/E	6/F	←																																											
SHIFT	7	8	9	←																																											

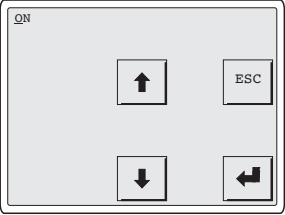
Sie möchten ...	Berühren Sie die Felder...	Beispiel
<p>G ... einen alphanumerischen Wert ändern.</p> <ol style="list-style-type: none"> Wechseln Sie in die Parameter-ebene (siehe B). Wählen Sie das gewünschte Zeichen. Ändern Sie das Zeichen über die Tastatur. Wiederholen Sie Schritt 2. und 3. bis der neue Name eingegeben ist (z. B. "REZEPTUR1"). Bestätigen Sie die Eingabe. <ul style="list-style-type: none"> Der Cursor wechselt in die Menüebene. 	 	
<p>H ... einen binären Wert vollständig neu eingeben.</p> <ol style="list-style-type: none"> Wechseln Sie in die Parameter-ebene (siehe B). Geben Sie den neuen Wert ein wie in C beschrieben. 		
<p>I ... eine einzelne binäre Ziffer ändern.</p> <ol style="list-style-type: none"> Wechseln Sie in die Parameter-ebene (siehe B). Geben Sie den neuen Wert ein wie in D beschrieben. 		
<p>J ... ein dynamisches Textfeld ändern.</p> <ol style="list-style-type: none"> Wechseln Sie in die Parameter-ebene (siehe B). Wählen Sie den Text aus. <ul style="list-style-type: none"> nächster Text vorheriger Text Bestätigen Sie die Eingabe. <ul style="list-style-type: none"> Der Cursor wechselt in die Menüebene. 		

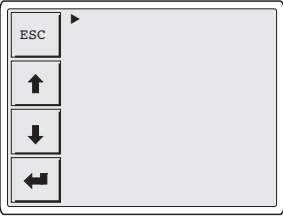
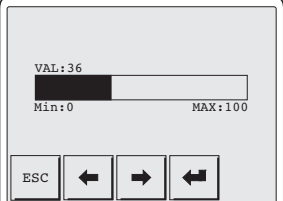



Sie möchten ...	Berühren Sie die Felder...	Beispiel
<p>K ... ein Symbol in einem Symbolfeld ändern.</p> <ol style="list-style-type: none"> 1. Wechseln Sie in die Parameter-ebene (siehe B). 2. Ändern Sie das Symbol. (z. B. ►, ◀, ▲, ▼) <p>nächstes Symbol</p> <p>vorheriges Symbol</p> <ol style="list-style-type: none"> 3. Bestätigen Sie die Eingabe. <ul style="list-style-type: none"> – Der Cursor wechselt in die Menüebene. 	<p>↑</p> <p>↓</p> <p>◀</p>	
<p>L ... einen Wert über ein Balkendiagramm eingeben.</p> <ol style="list-style-type: none"> 1. Wechseln Sie in die Parameter-ebene (siehe B). 2. Geben Sie den Wert ein. <ul style="list-style-type: none"> – "VAL" zeigt den eingegebenen Wert numerisch an. 3. Bestätigen Sie die Eingabe. <ul style="list-style-type: none"> – Der Cursor wechselt in die Menüebene. 	<p>◀ oder ▶</p> <p>◀</p>	

7.3 Informationsmeldung aufrufen

- ▶ Informationsmeldungen
 - sind Texte, die aufgrund eines Ereignisses angezeigt werden (z. B., wenn ein Istwert eine Grenze übersteigt).
 - können Sie nur aufrufen, solange das auslösende Ereignis vorhanden ist.
 - müssen im Projektierungstool »HMI Designer« programmiert worden sein.
 - können max. 5 Zeilen à 30 Zeichen lang sein (einfache Zeichengröße).
- ▶ Die zweitletzte Zeile enthält ein programmierbares Meldungsfeld. Dieses Feld zeigt die numerische Größe der Variablen, die die Meldung aktiviert hat.
- ▶ Die letzte Zeile zeigt Datum und Uhrzeit, wann die Meldung ausgelöst wurde.
- ▶  signalisiert, wenn eine Informationsmeldung vorhanden ist.

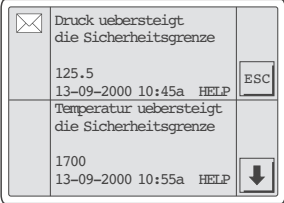
Symbole und Zeichen in den Informationsmeldungen

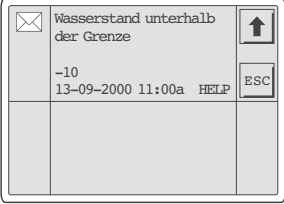

Symbole/Zeichen in der Zeile Datum/Uhrzeit	Bedeutung
	Die Informationsmeldung wurde zum ersten Mal aufgerufen
HELP	Der Informationsmeldung ist eine Hilfe zugeordnet. (L 48)

Sie möchten ...	Berühren Sie die Felder...	Beispiel
A eine Informationsmeldung aufrufen. <ul style="list-style-type: none"> • Eine Seite kann max. 2 Informationsmeldungen anzeigen. 		
B die nächsten Informationsmeldungen anwählen.	 oder 	
C die Informationsmeldungen schließen.		

7.4

Hilfemeldung aufrufen

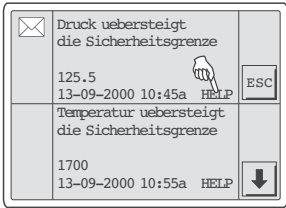
- ▶ **Hilfemeldungen**
 - können Seiten- oder Informationsmeldungen zugeordnet sein,
 - enthalten nützliche Hinweise, die die Bedienung erleichtern,
 - müssen im Projektierungstool »HMI Designer« programmiert worden sein,
 - für Informationsmeldungen können max. 16 Zeilen à 40 Zeichen lang sein (einfache Zeichengröße),
 - für Projektseiten können max. 16 Zeilen à 40 Zeichen lang sein (einfache Zeichengröße).

Sie möchten ...	Berühren Sie die Felder...	Beispiel
A die Hilfe zu einer Informationsmeldung aufrufen. 1. Berühren Sie das programmierte Feld "HELP". 2. Hilfe schließen.		
B die Hilfe zu einer Seite aufrufen. 1. Berühren Sie das programmierte Feld, welches mit der Funktion "Hilfeseite öffnen" belegt ist. 2. Hilfe schließen.		

8 Fehlersuche und Störungsbeseitigung

8.1 Störungsmeldungen

Rufen Sie die Statusmeldungen der Bedieneinheit auf, um die zuletzt aufgetretene Störungsmeldung anzuzeigen. (☞ 38)

Display	Störung	Ursache	Abhilfe
NO ERROR	Keine Störung	-	-
PR ERROR	Fehlerhafter Datenaustausch	Verbindung zwischen Bedieneinheit und PC ist fehlerhaft	<ul style="list-style-type: none"> • Anschlüsse auf festen Sitz prüfen • Leitung auf Beschädigung kontrollieren
COM BROK	Kommunikation unterbrochen	Seriell Datenkabel zwischen Bedieneinheit und PC ist defekt oder nicht richtig angeschlossen	<ul style="list-style-type: none"> • Sub-D-Stecker auf richtigen Anschluss und festen Sitz prüfen • Seriell Datenkabel austauschen
ASIC ko1	Kommunikation mit Systembus (CAN) unterbrochen	<ul style="list-style-type: none"> • Fehlerhafte Verdrahtung (z. B. Verpolung) des Systembus • Fehlerhafte Parametrierung der Schnittstelle (Baudrate, Adresse, Identifier) 	<ul style="list-style-type: none"> • Verdrahtung Systembus (CAN) prüfen (☞ 20) • Parametrierung prüfen (☞ HMI Designer - Erste Schritte).
ASIC ko2			
ASIC ko3			
ASIC ko4			
RESET			
SDOERR 6			
SDOERR 5			
SDOERR 3			

8.2 Bedien- und Anzeigeelemente anschließen



Hinweis!

Ist das Leuchtmittel im Leuchttaster defekt, muss dieses von einem Servicetechniker von Lenze gewechselt werden.

9 **Wartung**

Die Bedieneinheit ist wartungsfrei, wenn die vorgeschriebenen Einsatzbedingungen eingehalten werden. (☞ 12)

- ▶ Reinigen Sie die Bedieneinheit mit denaturiertem Äthylalkohol.
- ▶ Wenn Sie ein anderes Reinigungsmittel verwenden müssen, um Verunreinigungen zu beseitigen, beachten Sie die Angaben in der Tabelle im Kap. 10.2. (☞ 54)

10 Anhang

10.1 Anwendungsbeispiel

10.1.1 EPM-H605 mit Sicherheits-SPS und Servoumrichter EVS 93xx - ES V004

- ▶ Die sichere SPS übernimmt die gesamte Steuerung des Antriebs.
- ▶ Die sichere Sensorik wird von den Taktausgängen der sicheren SPS versorgt und wirkt auf die sicheren Digitaleingänge der SPS.
- ▶ Die sichere Abschaltung des Motormoments erfolgt über das Sicherheitsrelais K_{SR} und das Netzschütz K10.
- ▶ Die sichere Überwachung der Geschwindigkeit erfolgt über zwei Näherungsschalter und ein sicheres Auswertegerät.
- ▶ In der Betriebsart "manuell" wird eine reduzierte Geschwindigkeit überwacht. Um die Bewegung freizugeben, muss der Zustimmungstaster gedrückt gehalten werden.
- ▶ Die SPS schaltet über einen sicheren Ausgang die Geschwindigkeitsgrenze des Drehzahlwächters um.
- ▶ Der Drehzahlwächter schaltet bei Überschreitung der Grenzdrehzahl seine Ausgänge ab.



Abb. 10-1 Anwendungsbeispiel

- | | | |
|------------------------|-----------------------------------|---------------------|
| Ⓐ Sicherheits-SPS | Ⓑ Näherungsschalter | Ⓒ Drehzahlwächter |
| Ⓓ Schalter Betriebsart | Ⓔ Stopp-Taster | Ⓕ Zustimmungstaster |
| Ⓔ Start-Taster | Ⓖ Taster, schwarz | |
| K10 Netzschütz | K _{SR} Sicherheitsrelais | |

Klemmenbelegung

Klemme		Funktion Fettdruck = Lenze-Einstellung	Pegel / Zustand	Technische Daten
X11/K32 X11/K31	Sicherheitsrelais K_{SR} 1. Abschalt-pfad	Rückmeldung Impulssperre	Kontakt geöffnet: Impulssperre aufgehoben (Betrieb) Kontakt geschlossen: Impulssperre aktiv	
X11/33		– Spule Sicherheitsrelais K_{SR}	Spule nicht bestromt: Impulssperre aktiv	
X11/34		+ Spule Sicherheitsrelais K_{SR}	Spule bestromt: Impulssperre aufgehoben (Betrieb)	
X5/28	Reglersperre (DCTRL-CINH)	Antriebsregler freigeben und sperren	LOW: Regler gesperrt HIGH: Regler freigegeben	LOW: 0 ... +3 V HIGH: +12 ... +30 V Eingangsstrom bei +24 V: 8 mA pro Eingang
X5/E1	Digitale Eingänge (frei belegbar)	Rechtslauf / Quickstop aufheben	HIGH	Einlesen und Bearbeitung der Eingangssignale 1/ms (Mittelwert)
X5/E2		Linkslauf / Quickstop aufheben	HIGH	

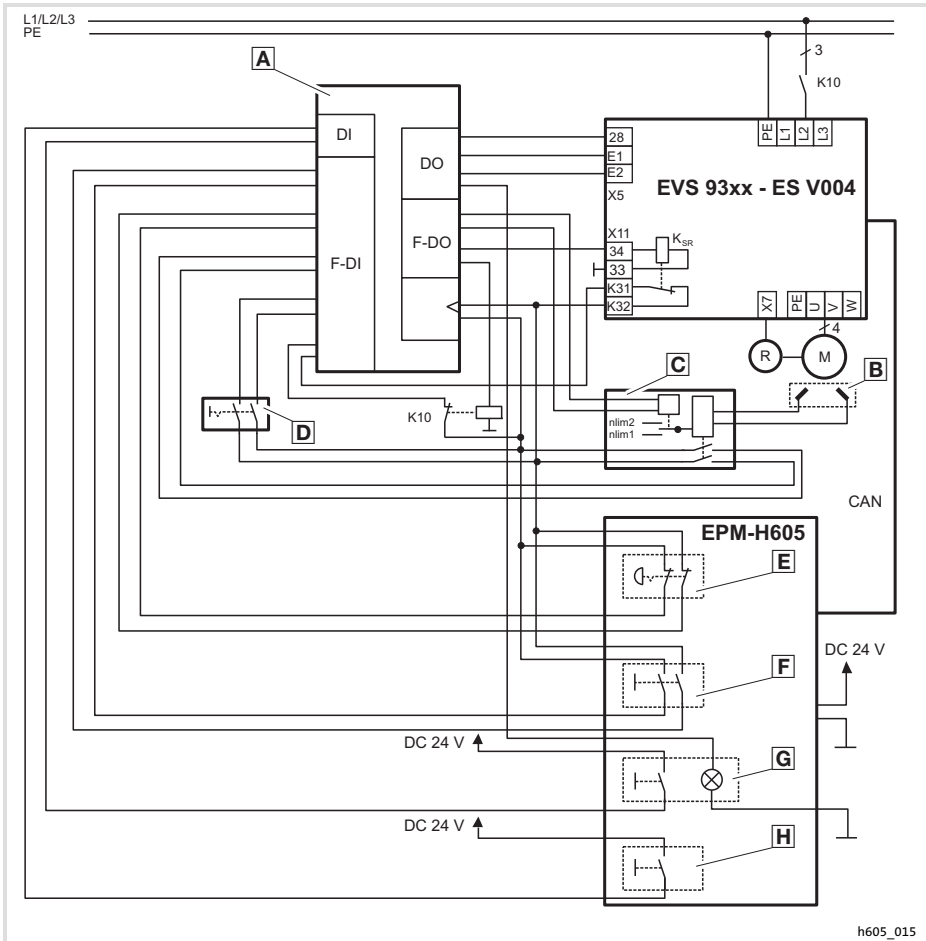
10.2

Chemikalienbeständigkeit

**Stop!**

Die Bedien-Oberfläche ist wenig beständig gegen saure Nahrungsmittel (z. B. Tomatensaft, Zitronensaft). Verschmutzungen deshalb gleich entfernen, sonst kann die Oberfläche beschädigt werden.

Die folgende Tabelle zeigt die Beständigkeit der Bedien-Oberfläche (Tastatur, Display, Touch Screen) gegen die genannten Chemikalien.

Für die Bedieneinheiten EPM-H5xx und EPM-H6xx bietet Lenze Schutzfolien an, mit einer verbesserten Beständigkeit gegen die genannten Chemikalien.

Substanz	Bedieneinheit			
	EPM-H3xx	EPM-H4xx	EPM-H5xx EPM-H6xx	mit Schutz- folie
Aceton	—	☹	☹	☺
Ameisensäure	≥ 50 %	—	☹	☹
Ammoniak	≥ 2 %	—	☹	☹
Äthylenglykol		☹	☹	—
Ätznatron	≥ 2 %	—	☹	☹
Beizlösung	konzentriert	—	—	☹
Benzin		☹	☹	☺
Benzol		☺	☹	☺
Benzylalkohol		—	☹	☹
Chlorwasserstoffsäure	≥ 10 %	—	☹	☹
Dieselöl		☺	☺	☺
Eisessig		—	☹	☹
Essigsäure	≥ 5 % < 50 %	☹	☹	☺
Ethanol		☹	☹	☺
Hochdruck und Temperatur > 100 °C		—	☹	☹
Isopropanol		☺	☹	☺
Methanol		☺	☹	—
Methylenchlorid		—	☹	☹
Mineralsäuren	konzentriert	—	☹	☹
Natriumhydroxid	≥ 50 %	☹	☹	—
Perchlorethylen		—	☹	☺
Phosphorsäure	≥ 30 %	☹	☹	☹
Salpetersäure	≥ 5 % < 10 %	☹	☹	☺
Schwefelsäure	≥ 50 %	☹	☹	☹

Substanz	Bedieneinheit			
	EPM-H3xx	EPM-H4xx	EPM-H5xx EPM-H6xx	mit Schutz- folie
Toluol	☺	☺	☹	☺
Trichlorethylen	—	—	☹	☺
Unterchlorigsaures Na- tron	≥ 20 %	—	☹	☹
Wasserstoffsuperoxyd	≥ 25 %	—	☹	☹

EPM-H3xx EPM-H310, EPM-H312, EPM-H315

EPM-H4xx EPM-H410

EPM-H5xx EPM-H502, EPM-H505, EPM-H507, EPM-H510, EPM-H515, EPM-H520,
EPM-H521, EPM-H525

EPM-H6xx EPM-H605, EPM-H606

☺ Oberfläche ist beständig, keine sichtbare Beschädigung

☹ Oberfläche ist nicht beständig, wird beschädigt

— nicht getestet

10.3 Stichwortverzeichnis

A

- Abmessungen Bedieneinheit, 17
- Abmessungen Wandbefestigung, 18
- Allgemeine Daten, 12
- Anschluss, elektrischer, 13
- Anschlusskabel, Signalbelegung, 20
- Antriebsregler, 9
- Anwendungsbeispiel, 51
- Anzeigeelemente anschließen, 29, 49

B

- Bedieneinheit**
 - Abmessungen, 17
 - Daten eingeben, 42
 - Eigenschaften, 14
 - Funktion der Tasten, 41
 - Hilfmeldung aufrufen, 48
 - Informationsmeldung aufrufen, 47
 - Projekt in die übertragen, 35
 - Statusmeldungen, 38
 - Verbindung zum PC entfernen, 37
 - Verbindung zum PC herstellen, 35

Bedieneinheit befestigen, 19

Bedienelemente anschließen, 29, 49

Bedienung, 41

Begriffsdefinitionen, 9

C

Chemikalienbeständigkeit, 54

D

Daten, eingeben, 42

Datum, einstellen, 39

DC-Spannungsversorgung, 13

Definition der verwendeten Hinweise, 11

Digitale Eingänge, Klemmenbelegung, 53

Display, 13

- Kontrast einstellen, 39

E

Eigenschaften, 14

Einsatzbedingungen, 12

- Feuchtebeanspruchung, 12
- Montagebedingungen, Gewicht, 12
- Umgebungsbedingungen, klimatisch, 12

Einschalten, erstes, 34

Elektrische Daten, 13

Elektrische Installation, 20

- Signalbelegung des Anschlusskabels, 20
- Versorgungsspannung anschließen, 23

Erstes Einschalten, 34

F

Fehlersuche, 49

- Störungsmeldungen, 49

Feuchtebeanspruchung, 12

H

Hilfmeldung, 48

Hinweise, Definiton, 11

Human Machine Interface, 9

I

Inbetriebnahme, 34

- Erstes Einschalten, 34

Informationsmeldungen, 47

Installation

- Sub-D-Stecker anschliessen, 24
- Systembus (CAN), 25

Installation, elektrische, 20

Installation, mechanische, 19

K

Klemmenbelegung

- digitale Eingänge, 53
- Sicherheitsrelais KSR, 53

Kontrast, einstellen, 39

L

Leistungsaufnahme, 13

M

Mechanische Installation, 19

Montagebedingungen, Gewicht, 12

P

PC

- Verbindung zur Bedieneinheit entfernen, 37
- Verbindung zur Bedieneinheit herstellen, 35

Projekt, in die Bedieneinheit übertragen, 35

Projekt-Download, 36

S

Sicherheitshinweise, 10

- Definition, 11
- Gestaltung, 11

Sicherheitsrelais KSR, Klemmenbelegung, 53

Sicherheitsrelevante Bauelemente, 10

Speicher, 13

Statusmeldungen, 38

Störungsbeseitigung, 49

Störungsmeldungen, 49

Sub-D-Stecker anschliessen, 24

Systembus (CAN)

- EPM-H605, 20, 26, 30
- EPM-H606, 21, 22, 27, 28, 31, 32
- Kommunikationsmedium, 13
- Verdrahtung, 25

T

Tastenfunktionen, 41

Technische Daten, 12

- Allgemeine Daten, 12
- DC-Spannungsversorgung, 13
- Display, 13
- Einsatzbedingungen, 12
- Elektrische Daten, 13
- elektrischer Anschluss, 13
- Leistungsaufnahme, 13
- Speicher, 13
- Systembus (CAN), 13

U

Uhrzeit, einstellen, 39

Umgebungsbedingungen, klimatisch, 12

V

Versorgungsspannung anschließen, 23

W

Wartung, 50

Key for the overview

	Description
A	Illuminated key, white (1 NO contact)
B	EPM-H605: stop key with stop functionality (2 NC contacts) EPM-H606: without key
C	Key, black (1 NO contact)
D	Function keys 1 ... 10 (functions programmable via software)
E	Adjustable holding strap
F	Hook for wall mounting
G	Three-stage confirmation key

Document history

Material number	Version			Description
13300718	7.2	03/2013	TD00	Update
	7.1	02/2013	TD00	
	7.0	06/2009	TD23	New edition due to reorganisation of the company
13225859	6.0	10/2007	TD34	Fault elimination
13210385	5.0	05/2007	TD31	Extension by the EPM-H606 operating unit with 20-pole plug
13066364	4.0	11/2005	TD31	Extension by the EPM-H606 operating unit with 42-pole plug
13055022	3.0	06/2005	TD23	Extended by the EPM-H606 operating unit
13034846	2.0	01/2005	TD23	Field test, chapter "Features of the operating unit" changed
—	1.0	10/2004	TD23	Field test



Tip!

Information and auxiliary devices related to the Lenze products can be found in the download area at

<http://www.Lenze.com>

1	Preface and general information	63
1.1	About these Operating Instructions	63
1.2	Terminology used	63
1.3	Scope of supply	63
2	Safety instructions	64
2.1	Safety-relevant modules	64
2.2	Notes used	65
3	Technical data	66
3.1	General data and operating conditions	66
3.2	Electrical data	67
3.2.1	Features of the operating unit	68
3.3	Dimensions	71
3.3.1	Operating unit	71
3.3.2	Wall mounting	72
4	Mechanical installation	73
4.1	Attaching operating unit	73
5	Electrical installation	74
5.1	Assignment of connecting cable - overview	74
5.1.1	EPM-H605 operating unit	74
5.1.2	EPM-H606 operating unit with 42-pole plug	75
5.1.3	EPM-H606 operating unit with 20-pole plug	76
5.2	Connecting the supply voltage	77
5.3	Connect the Sub-D plug for data transmission from the PC	78
5.4	Wiring of system bus (CAN)	79
5.4.1	Important notes	79
5.4.2	EPM-H605 operating unit	80
5.4.3	EPM-H606 operating unit with 42-pole plug	81
5.4.4	EPM-H606 operating unit with 20-pole plug	82
5.5	Operating and display elements	83
5.5.1	EPM-H605 operating unit	84
5.5.2	EPM-H606 operating unit with 42-pole plug	85
5.5.3	EPM-H606 operating unit with 20-pole plug	86
5.5.4	Switching states of the confirmation key	87

6	Commissioning	88
	6.1 Important notes	88
	6.2 Initial switch-on	88
	6.3 Project transfer to the operating unit	89
	6.3.1 Connecting operating unit and PC	89
	6.3.2 Project download	90
	6.3.3 Disconnecting from the PC	91
	6.4 Status messages of the operating unit	92
	6.5 Date/time and contrast setting	93
7	Operation	95
	7.1 Key functions	95
	7.2 Data input	96
	7.3 Calling up information messages	101
	7.4 Calling up help messages	102
8	Troubleshooting and fault elimination	103
	8.1 Fault messages	103
	8.2 Operating and display elements	103
9	Maintenance	104
10	Appendix	105
	10.1 Application example	105
	10.1.1 EPM-H605 with safety PLC and EVS 93xx - ES V004 servo inverter	105
	10.2 Chemical resistance	108
	10.3 Index	110

1 Preface and general information

The EPM-H605 and EPM-H606 operating units enable you to access codes of Lenze controllers, 9300 Servo PLCs and Drive PLCs, and to control them easily. Communication takes place via the system bus (CAN).

The »HMI Designer« Lenze software allows for easy programming of the operating units.

1.1 About these Operating Instructions

- ▶ These Operating Instructions describe safe and trouble-free working on and with the EPM-H605 and EPM-H606 operating units.
- ▶ All persons working on and with the EPM-H605 and EPM-H606 operating units must have these Operating Instructions available and observe all relevant information and notes.
- ▶ These Operating Instructions must always be kept as a complete document and in a readable state.

1.2 Terminology used

Term	Used in this text for
Controller	Lenze 8200 vector and 9300 vector frequency inverter, Lenze 9300 and 9400 servo inverter
HMI	Human Machine Interface

1.3 Scope of supply

Quantity	Important
<ul style="list-style-type: none"> • 1 operating unit <ul style="list-style-type: none"> – EPM-H605 with 10 m cable, or – EPM-H606 with 10 m cable and plug • 1 Operating Instructions • 1 wall mounting • 1 supporting loop 	<p>After receipt of the delivery, check immediately whether the items delivered match the accompanying papers. Lenze does not accept any liability for deficiencies claimed subsequently.</p> <p>Claim</p> <ul style="list-style-type: none"> • visible transport damage immediately to the forwarder. • visible deficiencies/incompleteness immediately to your Lenze representative.

2 Safety instructions

2.1 Safety-relevant modules

Stop key with stop functionality

(for EPM-H605 operating unit only)

- ▶ If the operating unit is disconnected, the stop key is without effect. For this reason, always keep a disconnected operating unit in a safe place.
- ▶ The force-opening switching contacts of the stop key have to be interconnected in a way that they meet the safety category in accordance with EN 954-1, which has been determined on the basis of the risk analysis of the machine in accordance with EN 1050.

Confirmation key

- ▶ The confirmation key meets the requirements of EN 60204-1.
- ▶ The safety category 3 in accordance with EN 954-1:1996 can be achieved by means of the confirmation key (confirmation via 2 circuits).
- ▶ Only switching state 2 (centre position) allows for confirmation. In switching states 1 and 3, the confirmation key is in the "Off" position. (📖 87)
- ▶ A simple activation of the confirmation key may not create any dangerous conditions. A second start command must be implemented additionally.
- ▶ Only the person activating the confirmation key may be present in the danger area.
- ▶ The confirmation key is only suitable as a protective function if the operator recognises dangers to persons in due time and immediately takes measures to prevent any risk.

2.2 Notes used

The following pictographs and signal words are used in this documentation to indicate dangers and important information:

Safety instructions

Structure of safety instructions:



Danger!

(characterises the type and severity of danger)

Note

(describes the danger and gives information about how to prevent dangerous situations)

Pictograph and signal word	Meaning
Danger!	Danger of personal injury through dangerous electrical voltage. Reference to an imminent danger that may result in death or serious personal injury if the corresponding measures are not taken.
Danger!	Danger of personal injury through a general source of danger. Reference to an imminent danger that may result in death or serious personal injury if the corresponding measures are not taken.
Stop!	Danger of property damage. Reference to a possible danger that may result in property damage if the corresponding measures are not taken.

Application notes

Pictograph and signal word	Meaning
Note!	Important note to ensure troublefree operation
Tip!	Useful tip for simple handling
	Reference to another documentation

3 Technical data

General data and operating conditions

3 Technical data

3.1 General data and operating conditions

General data

Conformity and approval

Conformity

CE	2004/108/EC	EMC Directive
----	-------------	---------------

Protection of persons and equipment

Enclosure		IP65 (front)
Confirmation key		EN 60204-1

EMC

Applied standards for limit values	EN 61000-6-4 (2007)	Noise emission. Restriction of use: Protection requirements are not ensured in residential areas.
	EN 61000-6-2 (2005)	Noise immunity. Restriction of use: Protection requirements are not ensured in residential areas.

Operating conditions

Ambient conditions

Climate

Storage		-20 ... +60 °C
Transport		-20 ... +60 °C
Operation		0 ... +50 °C
Humidity		<85 %, without condensation

Mounting conditions

Weight		3.0 kg
--------	--	--------

3.2 Electrical data

Field		Values	
Display	Type	LCD 4 blue tones STN	
	Touch screen	Matrix 20 × 16 (16 × 15 pixel each)	
	Resolution	320 × 240 pixels	
	Visible size	115.2 × 86.4 mm	
	Lines		
		Single character size	16 lines of 40 characters each
		Double character size	8 lines of 20 characters each
		Quadruple character size	4 lines of 10 characters each
	Character size		
		Single character size	2.8 × 5.2 mm, text: 8 × 15 Pixel
		Double character size	5.6 × 10.4 mm, text: 16 × 30 Pixel
		Quadruple character size	11.2 × 20.8 mm, text: 32 × 60 Pixel
	Fonts		freely selectable
	Contrast setting		via software
	Time setting		via software (without buffer battery)
Background illumination		yes	
Service life at 25 °C		15,000 h	
Clock	Software clock		
Electrical connection	DC voltage supply	DC 24 V (+18 ... 32 V)	
	Power consumption	10 W at 24 VDC	
Connecting cable	Cable length	10 m	
	Cross-section	0.25 mm ²	
	Number of cores	26	
	Max. permissible current loading per core	0.5A	
Illuminated key, white	Lamp voltage supply	24 VDC	
	Lamp current consumption	8 mA	
	Lamp service life	50,000 h	
Network	Protocol	System bus (CAN)	
	Communication medium	DIN ISO 11898	
	Network topology	Line (terminated at both ends with 120 Ω)	
Memory	User program	640 kb	
	Data memory (Flash EPROM)	16 kb	
Interfaces	Serial	RS232	

3.2.1 Features of the operating unit

The operating unit supports the features listed in the table.

Description		Value
Labelling		
System variables assigned to the recipe structure		
Direct command with value structure	Subtract value	
	Add value	
	Combine OR value	
	Combine AND value	
	Combine XOR value	
	Place value	
Dynamic functions	Lists of images (with bit groups, single bits or numeric values)	1024 ¹⁾
	Lists of text (with bit groups, single bits or numeric values)	
	Movable symbolic field	
Inserting images		
Functions	Displaying page help	
	Display of driver status page	
	Set bit permanently	
	Reset bit permanently	
	Reverse bit	
	Direct command with value structure	
	Set real-time bit	
	Reset real-time bit	
	Go to page	
	Read trends saved in the device	
	Internal command	
	None (use global definition)	
	Macro	
	Deactivate key	
Function keys, touch buttons and touch areas	Programmable function keys	10
	Local or global configuration of function keys	
	Touch buttons	320 per page
	Touch areas	24

Description		Value
Graphic functions	Arc	
	Circle	
	Line	
	Rectangle	
	Bar chart	
Internal commands	Operating page	
	Set general page number to zero	
	Help for the page	
	Next page	
	Change password	
	Password login	
	Password logout	
	End project	
	Display project information	
	Send recipe to device	
	Load recipe from data memory	
	Save recipe to data memory	
	Delete recipe	
	Send recipe from video buffer to device	
	Create recipe index	
	Display page index	
	Change language	
Save recipe received from device to data memory		
Save recipe received from device to buffer		
Preceding page		
Internal registers		4096 bytes
Logic	Automatic operations	32
	Equations	32
	Timer	32
	Macros (total/commands per macro)	1024/16
Messages	Information messages [total/active at the same time]	256/256
	Help about messages	256
	System messages	
Password	Character	8 bit
	Levels	10
Recipes [number/variables per recipe]		128/256
Pages	Pages	128
	Help about pages	128

Description		Value
Languages	Supported languages	4
	Freely selectable fonts	
Time/date	Time with seconds	
	Time without seconds	
	Date display (dd.mm.yyyy)	
	Weekday display	
Variables	Limiting value and linear correction variables	34 per page
	Movement variables (movable symbolic field)	
	Threshold variables	
	Numeric floating point variables	
	Numerical variables (DEC, HEX, BIN, BCD)	
	String variables (ASCII)	

¹⁾ Guide value limited by the project size

3.3 Dimensions

3.3.1 Operating unit

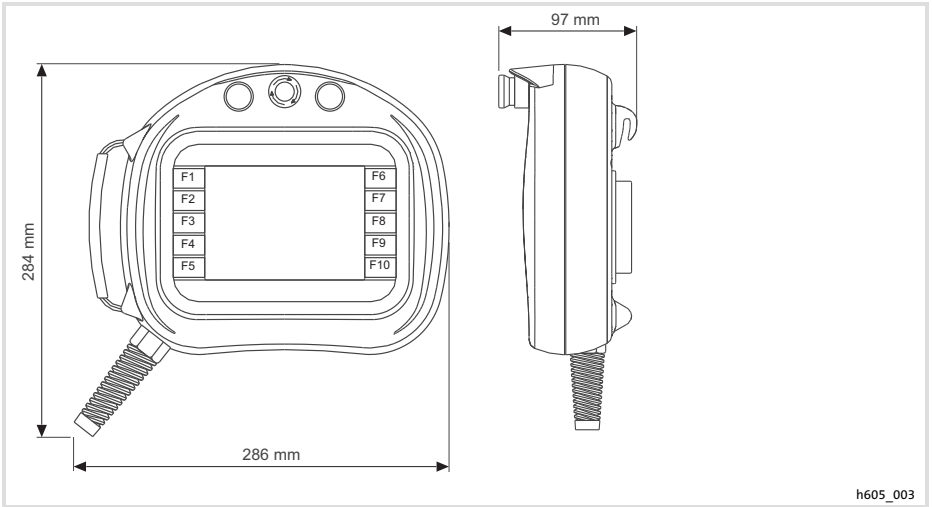

Fig. 3-1 Dimensions of the operating unit

h605_003

3 Technical data

Dimensions

Wall mounting

3.3.2 Wall mounting

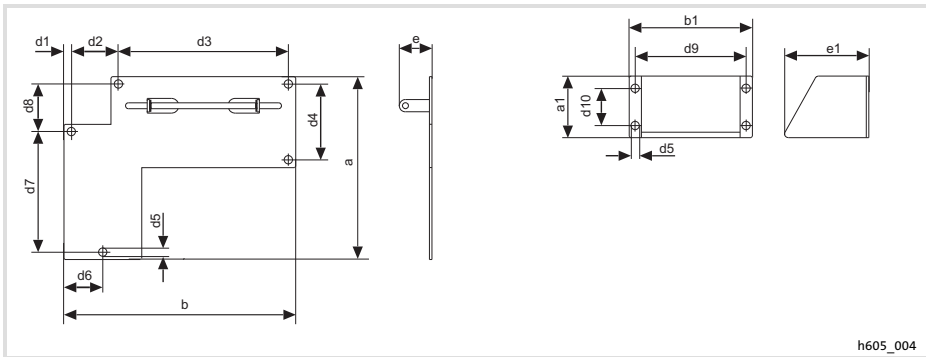

Fig. 3-2 Dimensions of the wall mounting

a [mm]	a1 [mm]	b [mm]	b1 [mm]	d1 [mm]	d2 [mm]	d3 [mm]	d4 [mm]
148.8	50.0	188.0	100.0	6.0	38.0	138.0	62.0
d5 [mm]	d6 [mm]	d7 [mm]	d8 [mm]	d9 [mm]	d10 [mm]	e [mm]	e1 [mm]
5.0	31.5	98.0	38.8	90.0	30.0	26.5	68.4

4 Mechanical installation

4.1 Attaching operating unit



Note!

Always use the adjusting device to fasten the operating unit to avoid an inadvertent activation of the confirmation key.

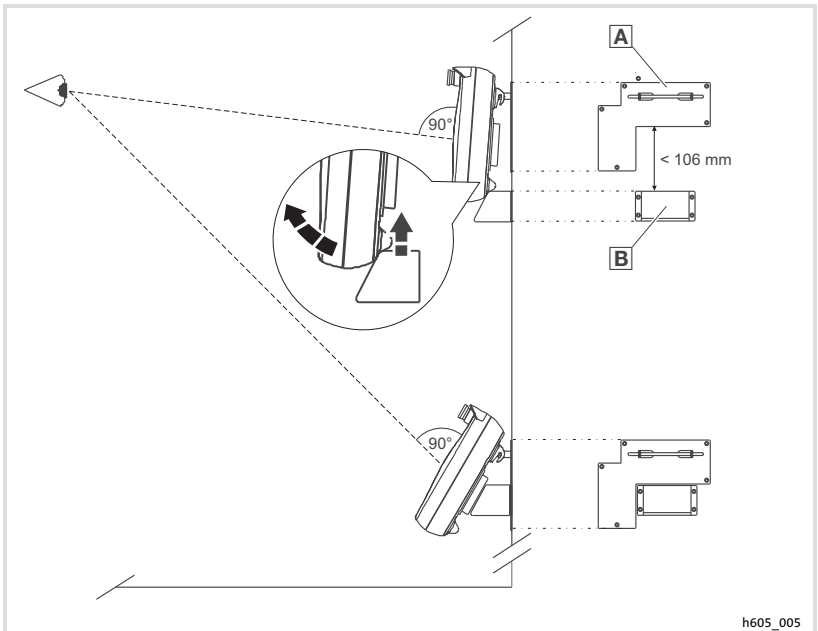

Fig. 4-1 Attaching the operating unit

1. Attach the wall mounting **A** at level of sight.
2. Hang the operating unit on the wall mounting.
3. Position the adjusting device **B** under the operating unit so that you can look vertically on the display with a slight movement of the head and an ideal viewing distance.
4. Lift off the operating unit and fasten the adjusting device.
5. Hang the operating unit back on the wall mounting.

5 Electrical installation

Assignment of connecting cable - overview
EPM-H605 operating unit

5 Electrical installation



Stop!

Wire operating unit in deenergised state only!

5.1 Assignment of connecting cable - overview

5.1.1 EPM-H605 operating unit

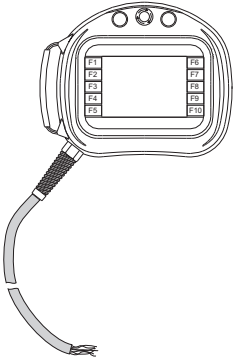
Core assignment of the EPM-H605 operating unit			
Graphics	Core colour	Signal	Description
	WHBK		Stop key
	PKBN		
	GYBN		
	WHBU		
	BNRD	C1	Confirmation key (rear side of operating unit)
	YEBN	NC1	
	VT	C2	
	BNGN	NC2	Key, black
	WHGN		
	WHPK		
GYPK		Illuminated key, white	
RDBU			
GY		Lamp, white	
BN			
BNBU	NO1	Confirmation key (rear side of operating unit)	
RD	+24 VDC	Supply voltage	
BK	0 VDC		
BU	CAN-LOW	System bus (CAN)	
WHYE	CAN-HIGH		
GN	CAN-GND		
WHGY	CAN shield		
PK	Tx RS232	Transfer signals	
WH	Rx RS232		
YE	GND signal		
WHRD		Not connected	

Abbreviation	Colour	Abbreviation	Colour	Abbreviation	Colour
BK	Black	BN	Brown	RD	Red
YE	Yellow	GN	Green	BU	Blue
VT	Violet	GY	Grey	WH	White
PK	Pink	GNYE	Green/Yellow	OG	Orange

5.1.2 EPM-H606 operating unit with 42-pole plug

(operating unit with hardware versions 1A and 1B only)

Pin assignment of the connector plug of the EPM-H606 operating unit

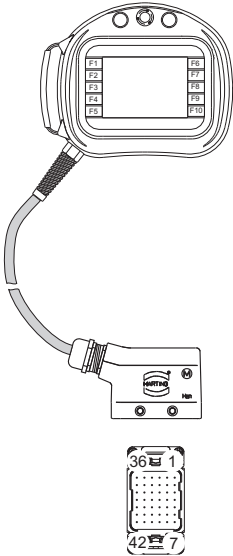
Graphics	Pin	Signal	Description	
	1 ... 4		Not connected	
	5	C1	Confirmation key (rear side of operating unit)	
	6	NC1		
	7	C2		
	8	NC2		
	9		Key, black	83
	10			
	11		Illuminated key, white	
	12		Lamp, white	
	13			
	14			
	15	NO1	Confirmation key (rear side of operating unit)	
	16 ... 20		Not connected	
	21	+24 VDC	Supply voltage	77
	22	0 VDC		
	23	CAN-LOW	System bus (CAN)	74
	24	CAN-HIGH		
	25	CAN-GND		
	26		Not connected	
	27	CAN shield	System bus (CAN)	
28 ... 30		Not connected		
31	Tx RS232	Transfer signals	78	
32	Rx RS232			
33	GND signal			
34 ... 42		Not connected		

5 Electrical installation

Assignment of connecting cable - overview
EPM-H606 operating unit with 20-pole plug

5.1.3 EPM-H606 operating unit with 20-pole plug (operating unit with hardware version 1D only)

Pin assignment of the connector plug of the EPM-H606 operating unit

Graphics	Pin	Signal	Description	
	A1	C1		
	A2	NO1	Confirmation key (rear side of operating unit)	83
	A3	C2		
	A4	NO2		
	B1	CAN-HIGH	System bus (CAN)	74
	B2	CAN-LOW		
	B3	CAN-GND		
	B4		Not connected	
	C1	+24 VDC	Supply voltage	77
	C2	0 VDC		
	C3			
	C4		Illuminated key, white	
C5	0 VDC	Lamp, white	83	
C6	+24 VDC			
C7		Key, black		
C8				
C9	Tx RS232	Transfer signals	78	
C10	Rx RS232			
C11	GND RS232			
C12		Not connected		

5.2 Connecting the supply voltage



Stop!

Damage to connected devices. Connect the PE conductor as shown in the illustration!

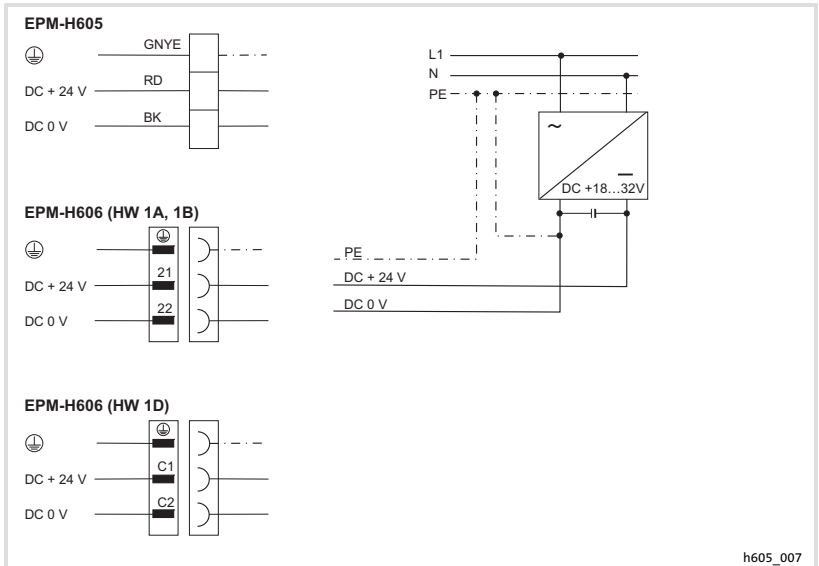

Fig. 5-1 Connect the supply voltage

- EPM-H605 Operating unit for fixed connection
- EPM-H606 (HW 1A, 1B) Operating unit with 42-pole plug (hardware versions 1A and 1B)
- EPM-H606 (HW 1D) Operating unit with 20-pole plug (hardware version 1D)

Connect the Sub-D plug for data transmission from the PC

5.3

Connect the Sub-D plug for data transmission from the PC

Transferring projects from the PC to the operating unit requires a connection of the 25-pole Sub-D plug with socket field to the corresponding cores of the operating unit.

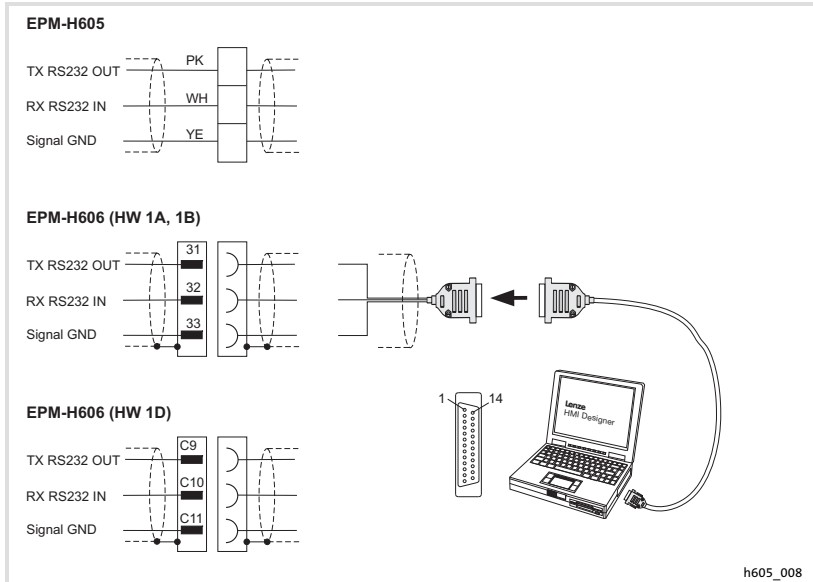

Fig. 5-2 Sub-D plug connection

- EPM-H605 Operating unit for fixed connection
- EPM-H606 (HW 1A, 1B) Operating unit with 42-pole plug (hardware versions 1A and 1B)
- EPM-H606 (HW 1D) Operating unit with 20-pole plug (hardware version 1D)

Pin assignment of Sub-D plug

Signal	Sub-D plug	EPM-H605	EPM-H606 (HW 1A, 1B)	EPM-H606 (HW 1D)
	Pin	Core colour	Pin	Pin
N.C.	1	—	—	—
Tx RS232	2	PK	31	C9
Rx RS232	3	WH	32	C10
N.C.	4 ... 6	—	—	—
GND signal	7	YE	33	C11
N.C.	8 ... 25	—	—	—

N.C. Not connected

5.4 Wiring of system bus (CAN)

5.4.1 Important notes



Note!

- ▶ The operating unit features an internal, hard-wired bus terminating resistor. Therefore it has to be first or last node.
- ▶ The setting of the baud rate is described in the documentation "HMI designer - First steps".
- ▶ Detailed information on the system bus (CAN) can be found in the Communication Manual (CAN).

We recommend the use of CAN cables in accordance with ISO 11898-2:

CAN cable in accordance with ISO 11898-2

Cable type	Paired with shielding
Impedance	120 Ω (95 ... 140 Ω)
Cable resistance/cross-section	
Cable length ≤ 300 m	≤ 70 mΩ/m / 0.25 ... 0.34 mm ² (AWG22)
Cable length 301 ... 1000 m	≤ 40 mΩ/m / 0.5 mm ² (AWG20)
Signal propagation delay	≤ 5 ns/m

5 Electrical installation

Wiring of system bus (CAN)

EPM-H605 operating unit

5.4.2 EPM-H605 operating unit

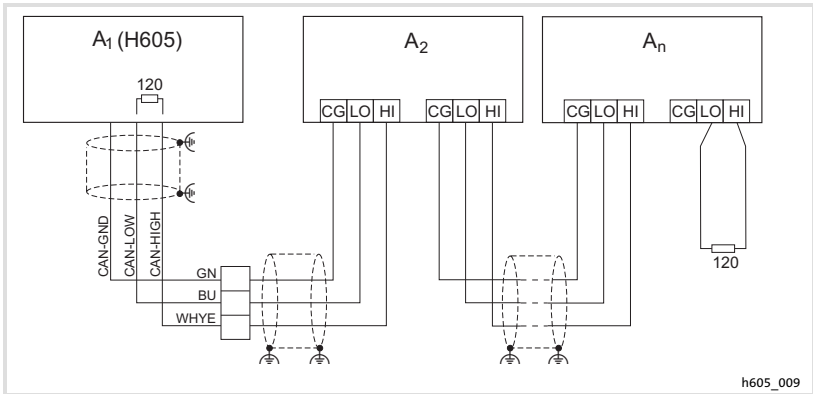

Fig. 5-3 EPM-H605 operating unit

- A₁ Node 1
- A₂ Node 2
- A_n Node n

5.4.3 EPM-H606 operating unit with 42-pole plug

(operating unit with hardware versions 1A and 1B only)



Stop!

Bus error!

- ▶ The connection of the operating unit without CAN-repeater to the system bus (CAN) leads to bus errors if the plug of the operating unit is disconnected during operation.

Protective measure:

- ▶ Connect the operating unit via a CAN-repeater.
- Read the documentation for the CAN-repeater.

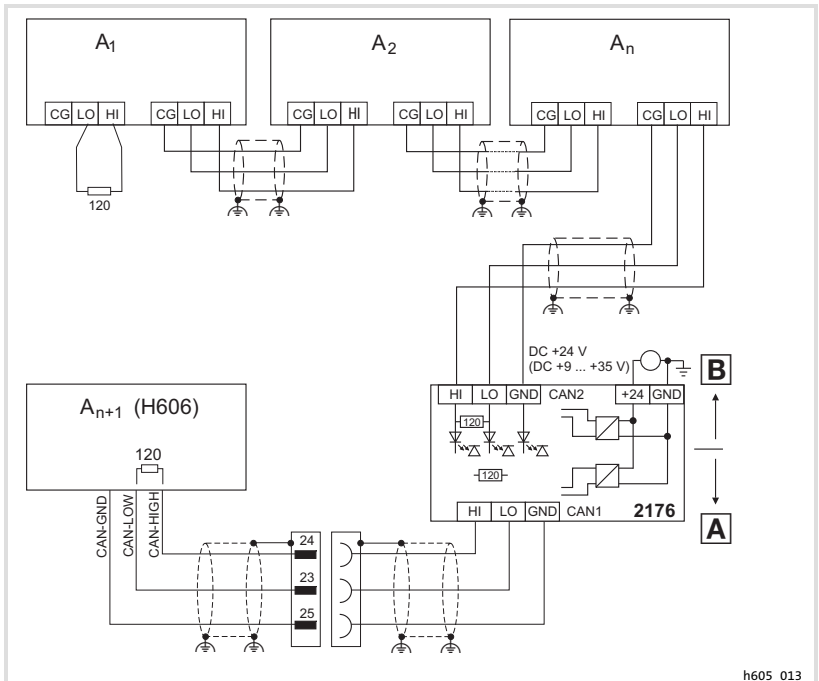

Fig. 5-4 Connect operating unit with 42-pole plug

h605_013

- | | | | |
|----------------|----------------------|------------------|--------------------------|
| ▣ | CAN segment 1 | ▣ | CAN segment 2 |
| A ₁ | Node 1 | A ₂ | Node 2 |
| A _n | Node n | A _{n+1} | Node n+1 (e.g. EPM-H606) |
| 2176 | EFM2176 CAN repeater | | |

5 Electrical installation

Wiring of system bus (CAN)

EPM-H606 operating unit with 20-pole plug

5.4.4 EPM-H606 operating unit with 20-pole plug

(operating unit with hardware version 1D only)



Stop!

Bus error!

- ▶ The connection of the operating unit without CAN-repeater to the system bus (CAN) leads to bus errors if the plug of the operating unit is disconnected during operation.

Protective measure:

- ▶ Connect the operating unit via a CAN-repeater.
 - Read the documentation for the CAN-repeater.

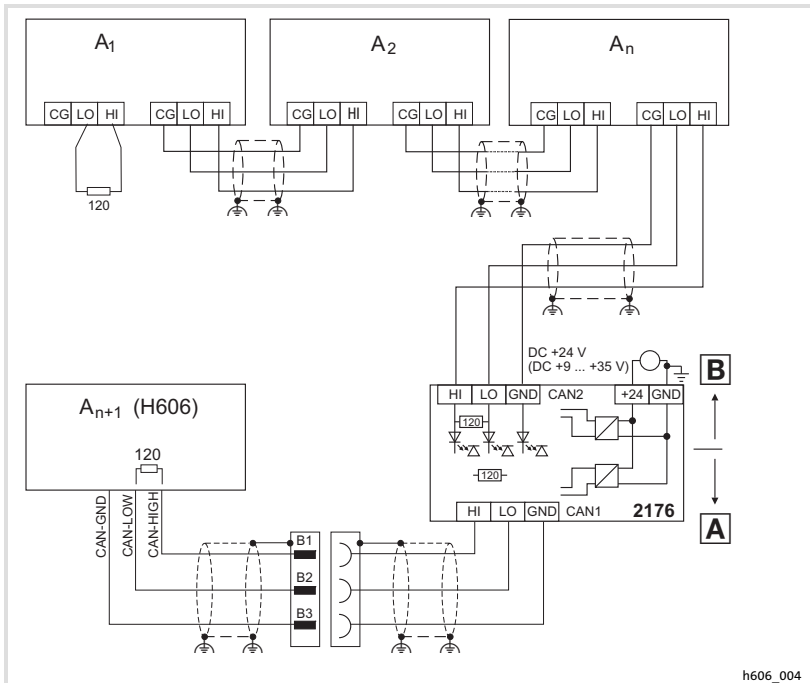

Fig. 5-5 Connect operating unit with 20-pole plug

- | | | | |
|----------------|----------------------|------------------|--------------------------|
| Ⓐ | CAN segment 1 | Ⓑ | CAN segment 2 |
| A ₁ | Node 1 | A ₂ | Node 2 |
| A _n | Node n | A _{n+1} | Node n+1 (e.g. EPM-H606) |
| 2176 | EFM2176 CAN repeater | | |

5.5 **Operating and display elements**



Danger!

- ▶ If you implement the confirmation using 2 circuits, safety category 3 in accordance with EN 954-1:1996 is achieved by means of the confirmation key.
- ▶ A simple activation of the confirmation key may not create any dangerous conditions. A second traverse command must be implemented additionally.

5 Electrical installation

Operating and display elements EPM-H605 operating unit

5.5.1 EPM-H605 operating unit



Danger!

The force-opening switching contacts of the stop key with stop functionality must be interconnected so that they meet the safety category in accordance with EN 954-1, which has been determined on the basis of the risk analysis of the machine in accordance with EN 1050.

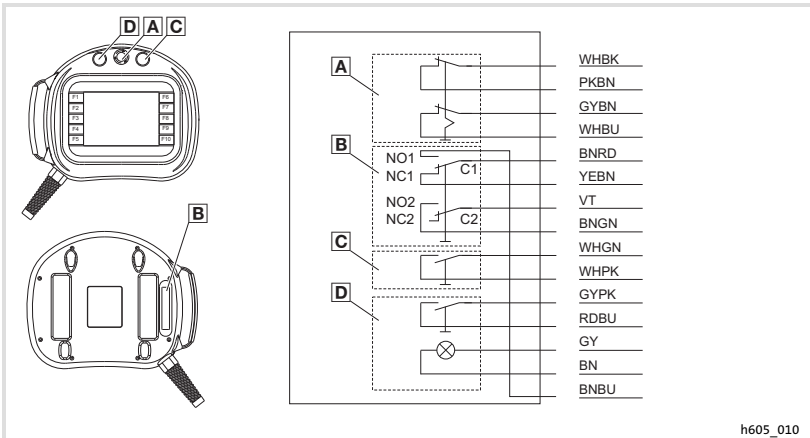

h605_010

Fig. 5-6 Control and signal elements of the EPM-H605 operating unit

- | | | | |
|---|--|----|------------------------------|
| Ⓐ | Stop key | C | Common |
| Ⓑ | Confirmation key (rear side of operating unit) | NC | Normally closed (NC contact) |
| Ⓒ | Key, black | NO | Normally open (NO contact) |
| Ⓓ | Illuminated key, white | | |



Note!

- ▶ Use the keys NO1/NC1/C1 as NC contact or NO contact only.
- ▶ Confirmation key and stop key with stop functionality cannot be influenced by the HMI project.

5.5.2 EPM-H606 operating unit with 42-pole plug

(operating unit with hardware versions 1A and 1B only)

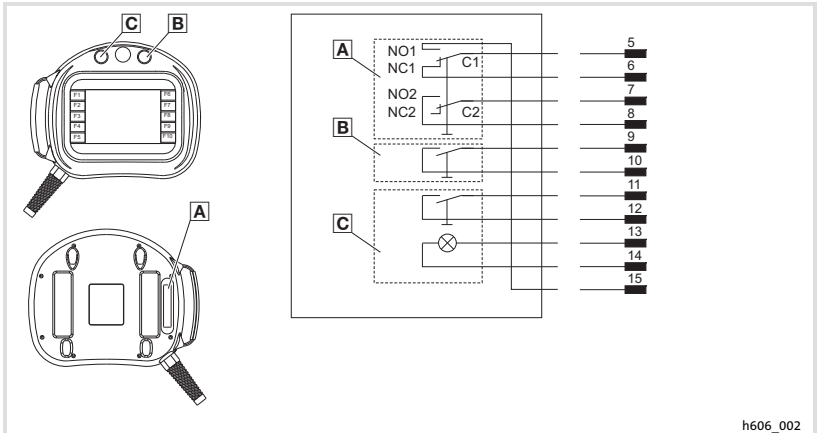

Fig. 5-7 Control and signal elements of the EPM-H606 operating unit

- | | | | |
|---|--|----|------------------------------|
| Ⓐ | Confirmation key (rear side of operating unit) | C | Common |
| Ⓑ | Key, black | NC | Normally closed (NC contact) |
| Ⓒ | Illuminated key, white | NO | Normally open (NO contact) |



Note!

- ▶ Use the keys NO1/NC1/C1 as NC contact or NO contact only.
- ▶ The confirmation key cannot be influenced by the HMI project.

5.5.3

EPM-H606 operating unit with 20-pole plug

(operating unit with hardware version 1D only)

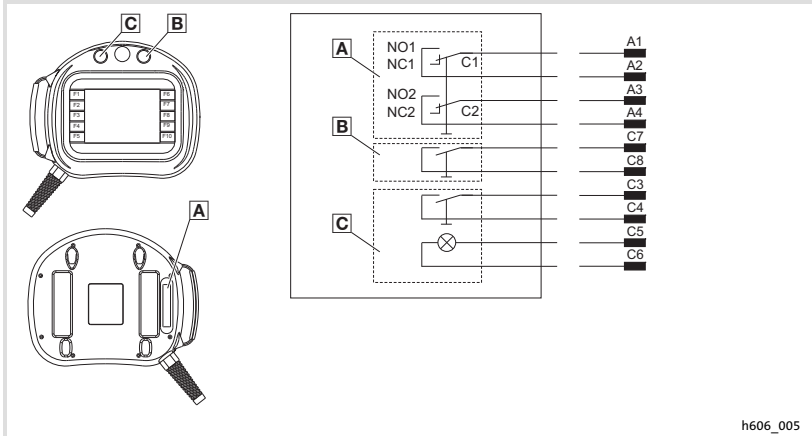

Fig. 5-8 Control and signal elements of the EPM-H606 operating unit

- | | | | |
|-----|--|----|------------------------------|
| ▣ A | Confirmation key (rear side of operating unit) | C | Common |
| ▣ B | Key, black | NC | Normally closed (NC contact) |
| ▣ C | Illuminated key, white | NO | Normally open (NO contact) |

**Note!**

The confirmation key cannot be influenced by the HMI project.

5.5.4 Switching states of the confirmation key

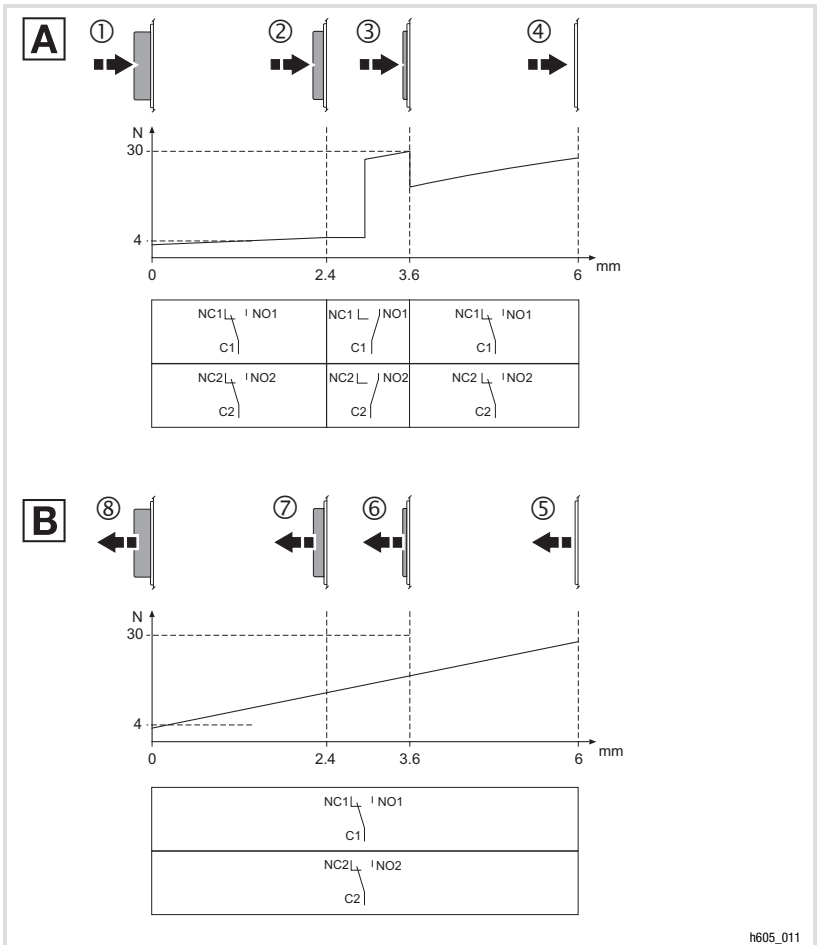

Fig. 5-9 Switching states of the confirmation key

- A** Press the confirmation key
- B** Release the confirmation key

6 Commissioning

Important notes

6 Commissioning

6.1 Important notes



Danger!

- ▶ Only the person activating the confirmation key may be present in the danger area.
- ▶ The confirmation key is only suitable as a protective function if the operator recognises dangers to persons in due time and immediately takes measures to prevent any risk.
- ▶ **EPM-H605 only**
If the operating unit is disconnected, the stop key with stop functionality is without effect. For this reason, always keep a disconnected operating unit at a safe place.

6.2 Initial switch-on

Commissioning requires a complete wiring of the system bus.

Before switching on the supply voltage, check ...

- ▶ the complete wiring for completeness and short circuit,
- ▶ whether the bus system is terminated at the first and last physical node.

6.3 Project transfer to the operating unit

6.3.1 Connecting operating unit and PC

STOP **Stop!**
Only connect PC and operating unit when the units are switched off!

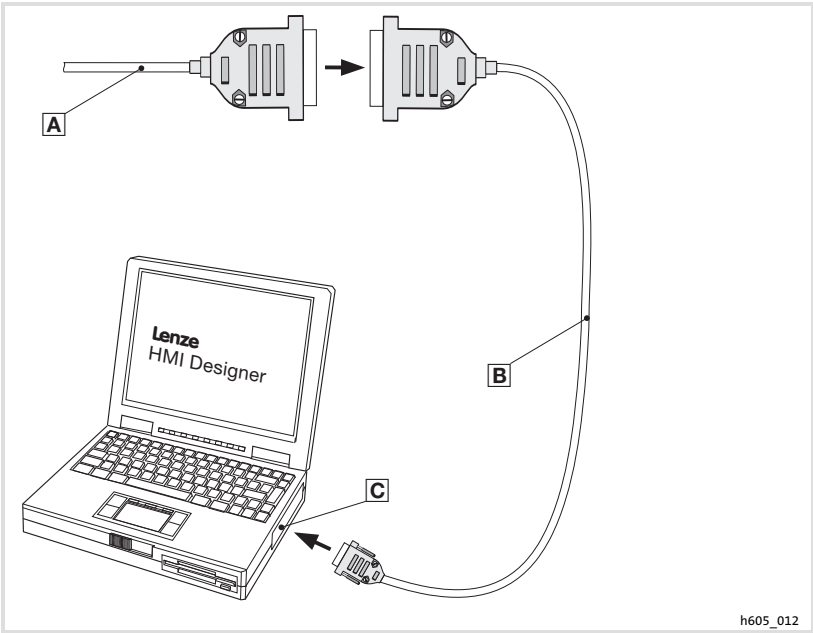

Fig. 6-1 Connecting operating unit and PC

- Ⓐ Mount self-prepared connecting cable of the operating unit to the download cable Ⓑ.
- Ⓑ Mount EPZ-H110 download cable to COM1 or COMx Ⓒ.
- Ⓒ Serial interface COMx on the PC



Note!

In the »HMI Designer« you can select whether you want to update the firmware at the time the project is loaded.

The firmware must always be updated with the first download of a project to the operating unit or after an update of the »HMI Designer« planning tool.



Tip!

Sample projects for the operating unit can be found in the »HMI Designer« planning tool under **File** → **Open...** → **Samples**.

What to do	
A	Switch on the PC and start the »HMI Designer« planning tool.
B	Switch on the supply voltage for the operating unit. The device is being initialised.
C	After initialisation, select the system page. For this purpose, touch the display at the corners <ul style="list-style-type: none"> • top right A and bottom left B or • top left C and bottom right D. The first corner to be touched must not contain a selectable field. The system page appears.
D	Touch the “TRANS PAGE” field. The transfer page appears. After “WAITING FOR DOWNLOAD FROM PC” is displayed, the operating unit is ready to receive data from the PC.
E	Transfer the desired project from the »HMI Designer« into the operating unit. <input type="checkbox"/> HMI Designer - Getting started” “PROGRAMMING MODE” is displayed during the download.
F	After the download, the operating unit is ready for operation and can exchange data via the system bus with the connected nodes. The project remains in memory after switching off the supply voltage.

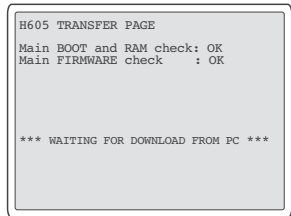
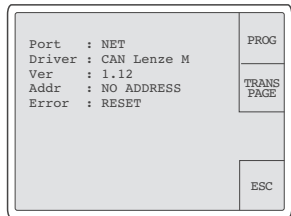
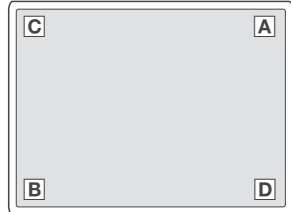

6.3.3 Disconnecting from the PC

1. Switch off the PC.
2. Switch off the supply voltage for the operating unit.
3. Disconnect EPZ-H110 programming adapter at the Sub-D plug and the PC.
4. Switch on the supply voltage for the operating unit.







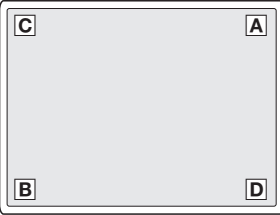
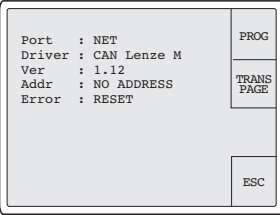



6.4 Status messages of the operating unit

The operating unit status can be queried any time. Information can be obtained about

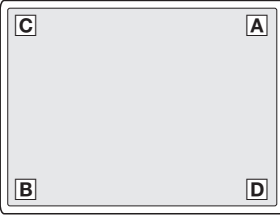
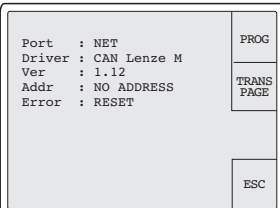
- ▶ the interface (Port)
- ▶ the name of the loaded driver (Driver)
- ▶ the version of the loaded driver (Ver)
- ▶ the network address of the operating unit (Addr)
- ▶ the last error (Error)

If you want to ...	Touch the fields ...	Example
<p>A ... query the status of the operating unit.</p> <ul style="list-style-type: none"> • For this purpose, touch the display at the corners <ul style="list-style-type: none"> – top right A and bottom left B or – top left C and bottom right D. • The first corner to be touched must not contain a selectable field. 		
<p>B ... close the status display.</p>	<p style="text-align: center;">ESC</p>	

6.5 Date/time and contrast setting

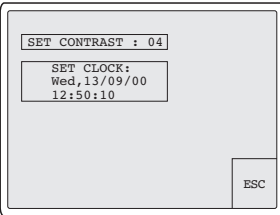
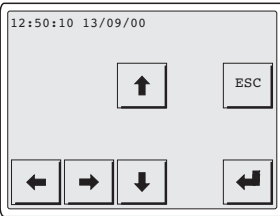
If you want to ...	Touch the fields ...	Example
<p>A ... set the date/time and contrast on the display.</p> <ol style="list-style-type: none"> Call status messages. For this purpose touch the corners of the display <ul style="list-style-type: none"> top right  and bottom left  or top left  and bottom right . <p>The first corner to be touched must not contain a selectable field.</p> <ol style="list-style-type: none"> Select the menu for time/date and contrast. 		 
<p>B ... set date/time.</p> <ol style="list-style-type: none"> Touch the "SET CLOCK" field to select the menu. Select the desired field. Change the value. If necessary, repeat step 2. and 3. to change additional values. Confirm the input. <ul style="list-style-type: none"> The menu for time/date and contrast is displayed. 	 or   or  	 

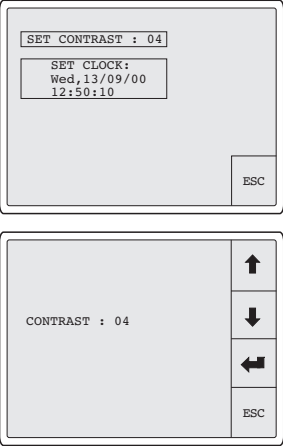
If you want to ...	Touch the fields ...	Example
<p>C ... set contrast on the display.</p> <p>1. Touch the "SET CONTRAST" field to select the menu.</p> <p>2. Set the contrast.</p> <p style="padding-left: 40px;">More contrast</p> <p style="padding-left: 40px;">Less contrast</p> <p>3. Confirm the input.</p> <p style="padding-left: 20px;">– The menu for time/date and contrast is displayed.</p>	<p style="text-align: center;">↑</p> <p style="text-align: center;">↓</p> <p style="text-align: center;">←</p>	
<p>D ... exit the date/time and contrast menu and close the status display.</p>	<p style="text-align: center;">ESC 2x</p>	

7 Operation



Stop!

Activation of unintended functions!

Simultaneously pressing several touch buttons can actuate the programmed function of another touch button.

Protective measure:

- ▶ Only press one touch button at a time.

7.1 Key functions

Keys	Function	Explanation
...	Freely programmable	The functions of the touch buttons F1 ... F10 can be programmed with the »HMI Designer« software. Lenze setting: no function
...	<0> ... <9>	Numerical keys for entering data
+ ...	<1/A> ... <6/F>	Alphanumerical keys for entering hexadecimal data
	<+/->	Enter sign
	<.>	Enter floating point
	<Esc>	Abort parameter entry; quit help, information, alarm and status messages
	<Up arrow>	Parameter level: <ul style="list-style-type: none"> • Select previous dynamic text • Select previous alphanumeric character
	<Down arrow>	Parameter level: <ul style="list-style-type: none"> • Select next dynamic text • Select next alphanumeric character
	<Left arrow>	Parameter level: Place cursor on previous character
	<Right arrow>	Parameter level: Place cursor on next character
	<Enter>	Accept the value entered

7 Operation







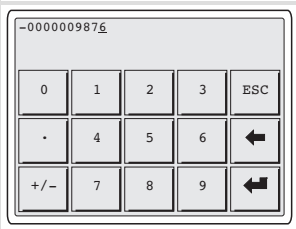
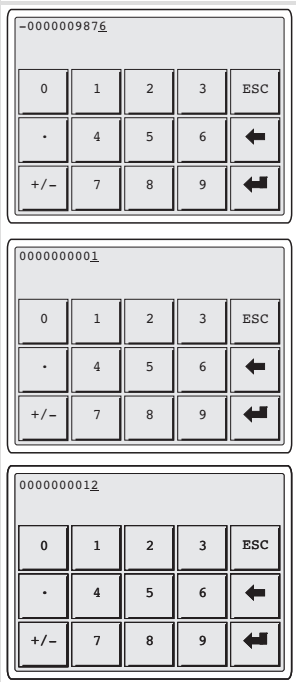

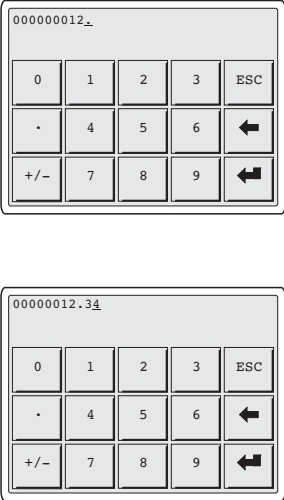
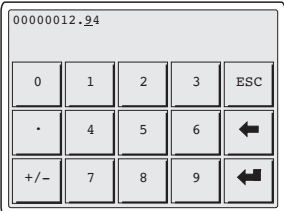















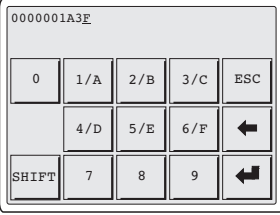
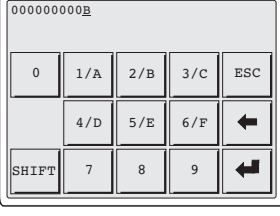
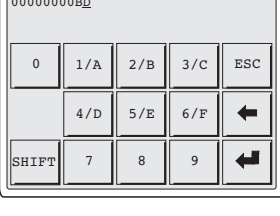

Data input

7.2 Data input

Data input and modification are described step-by-step using examples.

If you want to ...	Press fields ...	Example
A ... select a menu/page. <ul style="list-style-type: none"> Press the desired field. 		
B ... change to the parameter level. <ul style="list-style-type: none"> Press the parameter field. <ul style="list-style-type: none"> The cursor is placed on the right figure. In alphanumeric or dynamic text fields, the cursor is placed on the left character (see G or J). 		
C ... enter a new numeric value. <ol style="list-style-type: none"> Change to the parameter level (see B). Leave the cursor on the right digit. Enter the value of the first figure. <ul style="list-style-type: none"> All other figures will be set to zero. Enter the value for the next figure. <ul style="list-style-type: none"> The figure entered will shift one place to the left. 	<div style="display: flex; align-items: center; margin-bottom: 10px;"> <div style="border: 1px solid black; padding: 2px 5px; margin-right: 5px;">0</div> ... <div style="border: 1px solid black; padding: 2px 5px; margin-left: 5px;">9</div> </div> <div style="display: flex; align-items: center;"> <div style="border: 1px solid black; padding: 2px 5px; margin-right: 5px;">0</div> ... <div style="border: 1px solid black; padding: 2px 5px; margin-left: 5px;">9</div> </div>	

If you want to ...	Press fields ...	Example
<p>5. If necessary, enter a floating point.</p> <p>Note: Floating points can only be inserted if the field is defined as "Floating Point" (see »HMI Designer« planning tool).</p> <p>6. Repeat step 4. until the value is complete.</p> <p>7. If necessary, enter a sign.</p> <p>8. Confirm the input. – The cursor changes to the menu level.</p>	<p style="text-align: center;">.</p> <p style="text-align: center;">+/-</p> <p style="text-align: center;">←</p>	
<p>D ... change a single numeric figure.</p> <p>1. Change to the parameter level (see B).</p> <p>2. Select the desired figure.</p> <p>3. Change the figure.</p> <p>4. Confirm the input. – The cursor changes to the menu level.</p>	<p style="text-align: center;">←</p> <p style="text-align: center;">0 ... 9</p> <p style="text-align: center;">←</p>	

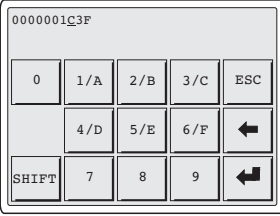
If you want to ...	Press fields ...	Example
<p>E ... enter a new hexadecimal value.</p> <ol style="list-style-type: none"> Change to the parameter level (see B). Leave the cursor on the right digit. <p>3. Enter the value of the first figure.</p> <ul style="list-style-type: none"> All other figures will be set to zero. <p>numeric value 0 ... 9</p> <p>alphanumeric value  +  ... </p> <ol style="list-style-type: none"> Enter the value for the next figure. The figure entered previously will shift one place to the left. <p>numeric value 0 ... 9</p> <p>alphanumeric value  +  ... </p> <ol style="list-style-type: none"> Repeat step 4. until the value is complete. Confirm the input. The cursor changes to the menu level. 	 ...   +  ...   ...   +  ...  	  
<p>F ... change a single hexadecimal figure.</p> <ol style="list-style-type: none"> Change to the parameter level (see B). Select the desired figure. Change the figure. <p>numeric value 0 ... 9</p> <p>alphanumeric value  +  ... </p> <ol style="list-style-type: none"> Confirm the input. The cursor changes to the menu level. 	  ...   +  ...  	

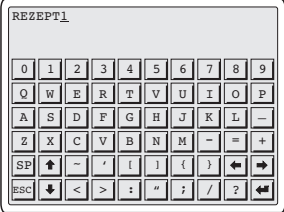
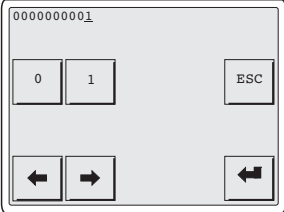
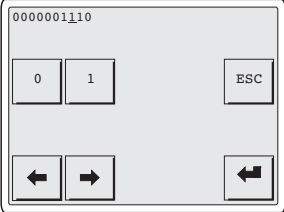
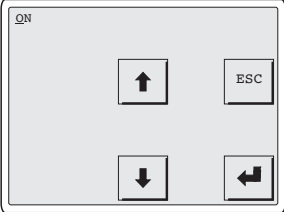

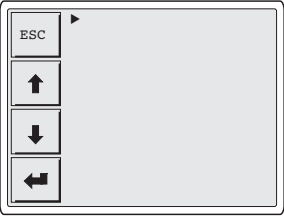
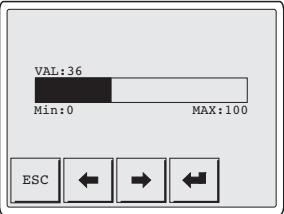
If you want to ...	Press fields ...	Example
<p>G ... change an alphanumeric value.</p> <ol style="list-style-type: none"> 1. Change to the parameter level (see B). 2. Select the desired character. 3. Change the character using the keyboard. 4. Repeat step 2. and 3. until the new name is entered (e.g. "RECIPE1"). 5. Confirm the input. <ul style="list-style-type: none"> - The cursor changes to the menu level. 	<p style="text-align: center;">← or →</p> <p style="text-align: center;">←</p>	
<p>H ... enter a new binary value.</p> <ol style="list-style-type: none"> 1. Change to the parameter level (see B). 2. Enter the new value as described in C. 		
<p>I ... change a single binary figure.</p> <ol style="list-style-type: none"> 1. Change to the parameter level (see B). 2. Enter the new value as described in D. 		
<p>J ... change a dynamic text field.</p> <ol style="list-style-type: none"> 1. Change to the parameter level (see B). 2. Select the text. <p style="text-align: right;">next text</p> <p style="text-align: right;">previous text</p> 3. Confirm the input. <ul style="list-style-type: none"> - The cursor changes to the menu level. 	<p style="text-align: center;">↑</p> <p style="text-align: center;">↓</p> <p style="text-align: center;">←</p>	





If you want to ...	Press fields ...	Example
<p>K ... change a symbol in a symbol field.</p> <ol style="list-style-type: none"> 1. Change to the parameter level (see B). 2. Change the symbol. (e.g. ►, ◀, ▲, ▼) <p style="text-align: right;">next symbol</p> <p style="text-align: right;">previous symbol</p> <ol style="list-style-type: none"> 3. Confirm the input. <ul style="list-style-type: none"> – The cursor changes to the menu level. 	<p style="text-align: center;">↑</p> <p style="text-align: center;">↓</p> <p style="text-align: center;">◀</p>	
<p>L ... enter a value via a bar chart.</p> <ol style="list-style-type: none"> 1. Change to the parameter level (see B). 2. Enter the value. <ul style="list-style-type: none"> – “VAL” numerically displays the value entered. 3. Confirm the input. <ul style="list-style-type: none"> – The cursor changes to the menu level. 	<p style="text-align: center;">◀ or ▶</p> <p style="text-align: center;">◀</p>	

7.3 Calling up information messages

- ▶ Information messages
 - are texts which appear because of a certain event (e.g. if an actual value exceeds a limit),
 - can only be called up as long as the triggering event is active.
 - must have been programmed in the planning tool »HMI Designer«.
 - can have a length of up to 5 lines of 30 characters (single character size).
- ▶ The second to last line contains a programmable message field. This field indicates the numerical size of the variable that has activated the message.
- ▶ The last line shows the date and time when the message was initiated.
- ▶  signals when an information message is present.

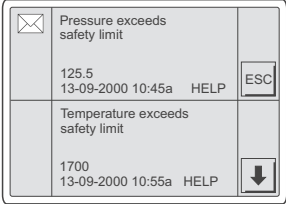

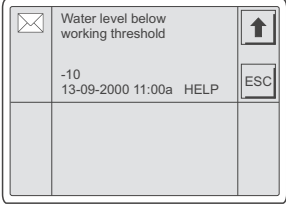
Symbols and characters in the information messages

Symbols/characters on the date/time line	Meaning
	The information message was called for the first time
HELP	Help is assigned to the information message. ( 102)

You want to ...	Touch the fields ...	Example
A call up an information message. <ul style="list-style-type: none"> • A page can display up to 2 information messages. 		
B select the next information messages.	 or 	
C close the information messages.		

7.4 Calling up help messages

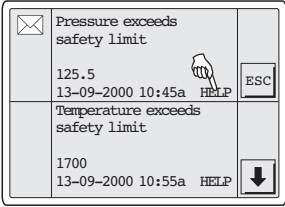
- ▶ Help messages
 - can be assigned to pages or information messages.
 - contain useful notes to make handling easier.
 - must have been programmed in the »HMI Designer« planning tool.
 - for information messages can each have a length of up to 16 lines of 40 characters (single character size),
 - for project pages can each have a length of up to 16 lines of 40 characters (single character size),

You want to ...	Touch the fields ...	Example
A call up the help message for an information message. 1. Touch the programmed field "HELP". 2. Close help.		
B call up the help message for a page. 1. Touch the programmed field that is assigned to the "Open help page" function. 2. Close help.		

8 Troubleshooting and fault elimination

8.1 Fault messages

Call up the status messages of the operating unit to display the fault message that occurred last. (🔑 92)

Display	Fault	Cause	Remedy
NO ERROR	No fault	-	-
PR ERROR	Faulty data exchange	Connection between operating unit and PC is faulty	<ul style="list-style-type: none"> • Check that the connections are firmly seated. • Check cable for damages
COM BROK	Communication interrupted	Serial data cable between operating unit and PC is defective or not correctly connected	<ul style="list-style-type: none"> • Check Sub-D connector for correct connection and firm seating. • Replace serial data cable
ASIC ko1	Communication with system bus (CAN) interrupted	<ul style="list-style-type: none"> • Faulty wiring (e. g. polarity) of the system bus • Faulty parameterisation of interface (baud rate, address, identifier) 	<ul style="list-style-type: none"> • Check wiring of system bus (CAN) (🔑 74) • Check parameter setting (🔑 HMI Designer - Getting started).
ASIC ko2			
ASIC ko3			
ASIC ko4			
RESET			
SDOERR 6			
SDOERR 5			
SDOERR 3			

8.2 Operating and display elements



Note!

If the lamp in the illuminated key is defective, it must be replaced by a Lenze service technician.

9 Maintenance

The operating unit is maintenance-free if all operating conditions described in these Instructions are observed. (📖 66)

- ▶ Clean the operating unit with denatured ethyl alcohol.
- ▶ If you use any other cleaning agents, please observe the information given in the table in chapter 10.2. (📖 108)

10 Appendix

10.1 Application example

10.1.1 EPM-H605 with safety PLC and EVS 93xx - ES V004 servo inverter

- ▶ The safe PLC takes over the entire drive control.
- ▶ The safe sensor technology is supplied by the clock outputs of the safe PLC and is applied to the safe digital inputs of the PLC.
- ▶ Safety relay K_{SR} and mains contactor K10 are used to safely disconnect the motor torque.
- ▶ Two proximity switches and a safe evaluator are used to safely monitor the speed.
- ▶ Operating mode "manual" is used to monitor a reduced speed. Keep the confirmation key pressed to enable the motion process.
- ▶ The PLC uses a safe output to change the speed limit of the speed monitor.
- ▶ The speed monitor switches off its outputs when the limit speed is exceeded.

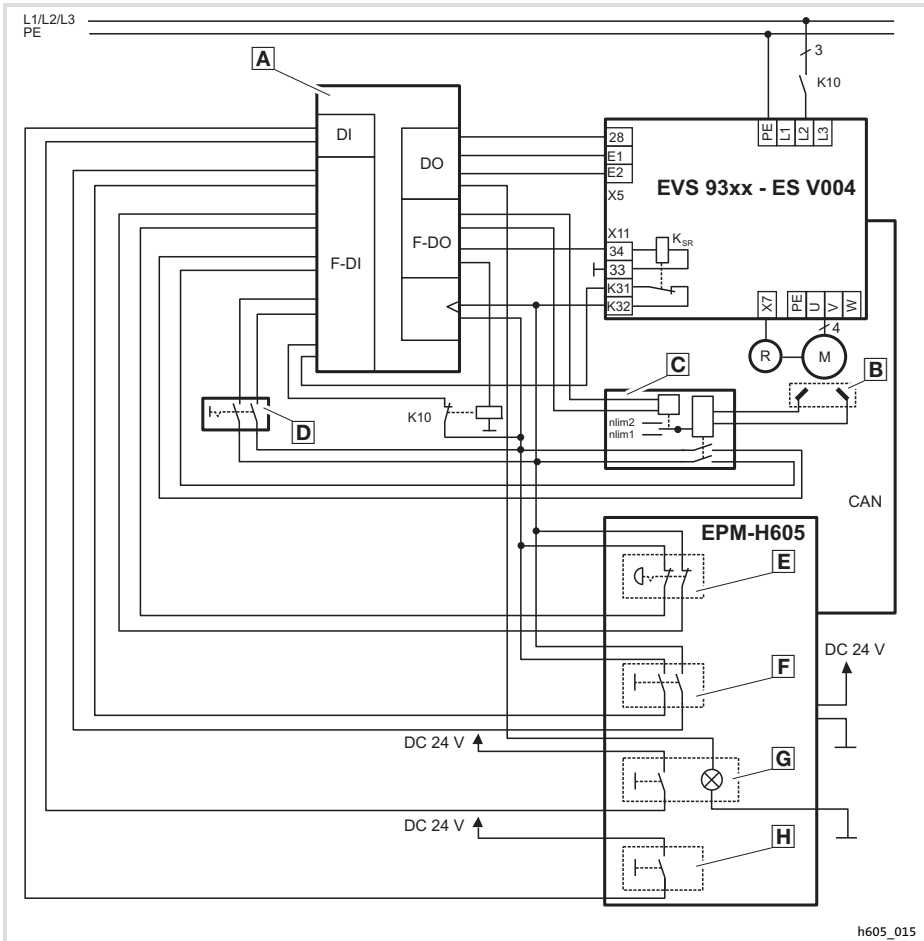

Fig. 10-1 Application example

- | | | |
|--------------------------------|------------------------------------|---------------------------|
| A Safety PLC | B Proximity switch | C Speed monitor |
| D Operating mode switch | E Stop key | F Confirmation key |
| G Start key | H Key, black | |
| K10 Mains contactor | K_{SR} Safety relay | |

Terminal assignment

Terminal		Function Lenze setting (printed in bold)	Level / status	Technical data
X11/K32 X11/K31	Safety relay K_{SR} 1st disconnection path	Pulse inhibit feedback	Open contact: Pulse inhibit deactivated (operation) Closed contact: Pulse inhibit active	
X11/33		– coil of safety relay K_{SR}	Coil deenergised: Pulse inhibit active	
X11/34		+ coil of safety relay K_{SR}	Coil energised: Pulse inhibit deactivated (operation)	
X5/28	Controller inhibit (DCTRL-CINH)	Controller enable and controller inhibit	LOW: Controller inhibited HIGH: Controller enabled	LOW: 0 ... +3 V HIGH: +12 ... +30 V Input current at +24 V: 8 mA per input
X5/E1	Digital inputs (freely assignable)	CW rotation / quick stop deactivation	HIGH	Reading and processing of the input signals 1/ms (mean value)
X5/E2		CCW rotation / quick stop deactivation	HIGH	

10.2

Chemical resistance

**Stop!**

The resistance of the operating unit's surface against acid food (e.g. tomato juice, lemon juice) is low. For this reason remove soilings immediately, otherwise the surface may be damaged.

The following table shows the resistance of the surfaces (keyboard, display, touchscreen) to the listed chemicals.

For EPM-H5xx and EPM-H6xx operating units, Lenze offers protective foils with an improved resistance against the listed chemicals.

Substance		Operating unit			
		EPM-H3xx	EPM-H4xx	EPM-H5xx EPM-H6xx	With protective foil
Acetic acid	≥ 5 % < 50 %	☹	☹	☹	☺
Acetone		—	☹	☹	☺
Ammonia	≥ 2 %	—	—	☹	☹
Benzene		☺	☹	☹	☺
Benzole		☺	☺	☹	☺
Benzyl alcohol		—	—	☹	☹
Diesel oil		☺	☺	☺	☺
Ethanol		☹	☹	☹	☺
Ethylene glycol		☹	☹	☹	—
Formic acid	≥ 50 %	—	—	☹	☹
High-pressure and temperature > 100 °C		—	—	☹	☹
Hydrochloric acid	≥ 10 %	—	—	☹	☹
Hydrogen peroxide	≥ 25 %	—	—	☹	☹
Hypochlorous acidic natron	≥ 20 %	—	—	☹	☹
Isopropanol		☺	☺	☹	☺
Methanol		☺	☺	☹	—
Methylene chloride		—	—	☹	☹
Mineral acids	Concentrated	—	—	☹	☹
Nitric acid	≥ 5 % < 10 %	☹	☹	☹	☺
Perchloroethylene		—	—	☹	☺
Phosphoric acid	≥ 30 %	☹	☹	☹	☹
Pickling solution	Concentrated	—	—	—	☹
Pure acetic acid		—	—	☹	☹
Sodium hydroxide	≥ 2 %	—	—	☹	☹

Substance		Operating unit			
		EPM-H3xx	EPM-H4xx	EPM-H5xx EPM-H6xx	With protective foil
Sodium hydroxide	≥ 50 %	⊗	⊗	⊗	—
Sulphuric acid	≥ 50 %	⊗	⊗	⊗	⊗
Toluol		☺	☺	⊗	☺
Trichloroethylene		—	—	⊗	☺

EPM-H3xx

EPM-H310, EPM-H312, EPM-H315

EPM-H4xx

EPM-H410

EPM-H5xx

EPM-H502, EPM-H505, EPM-H507, EPM-H510, EPM-H515, EPM-H520,
EPM-H521, EPM-H525

EPM-H6xx

EPM-H605, EPM-H606

☺

Surface resists, no visible damage

⊗

Surface does not resist, visible damage

—

Not tested

10.3 Index

A

Ambient conditions, Climatic, 66

Application example, 105

Attaching operating unit, 73

C

Chemical resistance, 108

Commissioning, 88

- Initial switch-on, 88

Connect the Sub-D plug, 78

Connecting cable, Assignment, 74

Connecting the supply voltage, 77

Connection, electrical, 67

Contrast, adjustment, 93

Controller, 63

D

Data, input, 96

Date, adjustment, 93

DC voltage supply, 67

Definition of notes used, 65

Definitions, 63

Digital inputs, Terminal assignment, 107

Dimensions for wall mounting, 72

Dimensions of operating unit, 71

Display, 67

- Contrast setting, 93

Display elements, 83, 103

E

Electrical data, 67

Electrical installation, 74

- Assignment of connecting cable, 74

- Connecting the supply voltage, 77

F

Fault messages, 103

G

General data, 66

H

Help messages, 102

Human Machine Interface, 63

Humidity, 66

I

Information messages, 101

Initial switch-on, 88

Installation

- Connect the Sub-D plug, 78

- system bus (CAN), 79

Installation, electrical, 74

Installation, mechanical, 73

K

Key functions, 95

M

Maintenance, 104

Mechanical installation, 73

Memory, 67

Mounting conditions, Weight, 66

N

Notes, definition, 65

O

Operating conditions, 66

- Ambient conditions, Climatic, 66
- Humidity, 66
- Mounting conditions, Weight, 66

Operating elements, 83, 103

Operating unit

- Calling up help messages, 102
- Calling up information messages, 101
- Connecting with the PC, 89
- Data input, 96
- Dimensions, 71
- Disconnecting from the PC, 91
- Key functions, 95
- Parameters, 68
- Project transfer, 89
- Status messages, 92

Operation, 95

P

Parameters, 68

PC

- Connecting with the operating unit, 89
- Disconnecting from the operating unit, 91

Power consumption, 67

Project

- Download, 90
- Project transfer to the operating unit, 89

S

Safety instructions, 64

- definition, 65
- layout, 65

Safety relay KSR, Terminal assignment, 107

Safety-relevant modules, 64

Status messages, 92

Switch on, initial, 88

System bus (CAN)

- Communication medium, 67
- EPM-H605, 74, 80, 84
- EPM-H606, 75, 76, 81, 82, 85, 86
- wiring, 79

T

Technical data, 66

- DC voltage supply, 67
- Display, 67
- Electrical connection, 67
- Electrical data, 67
- General data, 66
- Memory, 67
- Operating conditions, 66
- Power consumption, 67
- System bus (CAN), 67

Terminal assignment

- digital inputs, 107
- Safety relay KSR, 107

Time, adjustment, 93

Troubleshooting, fault messages, 103

Troubleshooting and fault elimination, 103

Légende

	Description
A	Bouton lumineux, blanc (1 contact à fermeture)
B	EPM-H605 : bouton ARRET avec fonctionnalité d'arrêt (2 contacts à ouverture) EPM-H606 : pas de bouton-poussoir
C	Bouton noir (1 contact à fermeture)
D	Touches de fonction 1 ... 10 (fonctions configurables via logiciel)
E	Lanière de maintien réglable
F	Crochet pour fixation murale
G	Bouton de validation à trois positions

Validité :

... aux unités de commande EPM-H605 et EPM-H606 à partir de la version suivante (voir plaque signalétique) :

		①				Plaque signalétique
		EPM	—	H60x	xx	11
Série d'appareils						
EPM	Unité de commande					
Type						
H605	sans connecteur					
H606	avec connecteur					
Version matérielle						
1A, 1B	avec connecteur à 42 broches					
1D	avec connecteur à 20 broches					
Version logicielle						

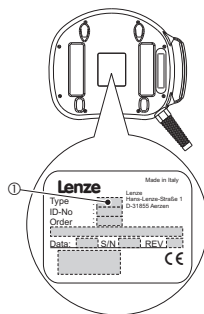

Historique du document

Numéro de documentation	Version			Description
13300718	7.2	03/2013	TD00	Mise à jour
	7.1	02/2013	TD00	
	7.0	06/2009	TD23	Nouvelle édition en raison de la nouvelle organisation de l'entreprise
13225859	6.0	10/2007	TD34	Correction des erreurs
13210385	5.0	05/2007	TD31	Texte complété : unité de commande EPM-H606 avec connecteur à 20 broches intégrée
13066364	4.0	11/2005	TD31	Texte complété : unité de commande EPM-H606 avec connecteur à 42 broches intégrée
13055022	3.0	06/2005	TD23	Texte complété : unité de commande EPM-H606 intégrée
13034846	2.0	01/2005	TD23	Tests de terrain, chapitre "Spécifications techniques de l'unité de commande" modifié
—	1.0	10/2004	TD23	Tests de terrain



Conseil !

Toutes les informations relatives aux produits Lenze peuvent être téléchargées sur notre site à l'adresse suivante :

<http://www.Lenze.com>

1	Avant-propos et généralités	117
1.1	Comment utiliser ces instructions de mise en service	117
1.2	Terminologie	117
1.3	Équipement livré	117
2	Consignes de sécurité	118
2.1	Composants relatifs à la sécurité	118
2.2	Consignes utilisées	119
3	Spécifications techniques	120
3.1	Caractéristiques générales et conditions d'utilisation	120
3.2	Caractéristiques électriques	121
3.2.1	Caractéristiques de l'unité de commande	122
3.3	Encombrements	125
3.3.1	Unité de commande	125
3.3.2	Fixation murale	126
4	Installation mécanique	127
4.1	Montage de l'unité de commande	127
5	Installation électrique	128
5.1	Affectation du câble de raccordement	129
5.1.1	Unité de commande EPM-H605	129
5.1.2	Unité de commande EPM-H606 avec connecteur à 42 broches	130
5.1.3	Unité de commande EPM-H606 avec connecteur à 20 broches	131
5.2	Raccordement de la tension d'alimentation	132
5.3	Raccordement du connecteur Sub-D pour transfert des données du PC	133
5.4	Câblage du bus système (CAN)	134
5.4.1	Remarques importantes	134
5.4.2	Unité de commande EPM-H605	135
5.4.3	Unité de commande EPM-H606 avec connecteur à 42 broches	136
5.4.4	Unité de commande EPM-H606 avec connecteur à 20 broches	137

5.5	Raccordement des éléments de commande et d'affichage	138
5.5.1	Unité de commande EPM-H605	139
5.5.2	Unité de commande EPM-H606 avec connecteur à 42 broches	140
5.5.3	Unité de commande EPM-H606 avec connecteur à 20 broches	141
5.5.4	Positions du bouton de validation	142
6	Mise en service	143
6.1	Remarques importantes	143
6.2	Première mise en service	143
6.3	Téléchargement d'un projet sur l'unité de commande	144
6.3.1	Etablissement de la liaison entre l'unité de commande et le PC	144
6.3.2	Téléchargement du projet	145
6.3.3	Déconnexion du PC	146
6.4	Messages d'état de l'unité de commande	147
6.5	Réglages de la date/de l'heure et du contraste	148
7	Utilisation	150
7.1	Fonction des touches	150
7.2	Saisie des données	151
7.3	Affichage d'un message d'information	156
7.4	Recherche d'une rubrique d'aide	157
8	Détection et élimination des anomalies de fonctionnement	158
8.1	Messages d'erreur	158
8.2	Raccordement des éléments de commande et d'affichage	158
9	Maintenance	159
10	Annexe	160
10.1	Exemple d'application	160
10.1.1	EPM-H605 avec API de sécurité et servovariateur EVS 93xx - ES V004	160
10.2	Résistance aux produits chimiques	163
10.3	Index	165

1 Avant-propos et généralités

Les unités des commande EPM-H605 et EPM-H606 permettent d'accéder aux codes des variateurs de vitesse, du Servo PLC 9300 et du Drive PLC de Lenze et de commander ces appareils de façon conviviale. La communication est réalisée via le Bus Système CAN.

Le logiciel "HMI Designer" de Lenze vous permet de réaliser une programmation aisée des unités de commande.

1.1 Comment utiliser ces instructions de mise en service

- ▶ Les présentes instructions de mise en service permettent d'utiliser en toute sécurité les unités de commande EPM-H605 et EPM-H606.
- ▶ Toute personne utilisant les unités de commande EPM-H605 et EPM-H606 doit pouvoir consulter ces instructions à tout instant et est tenue de respecter les indications et consignes correspondantes.
- ▶ Le manuel des instructions de mise en service doit être complet et lisible, en toute circonstance.

1.2 Terminologie

Terme	Utilisé dans le présent document pour désigner
Variateur de vitesse	les convertisseurs de fréquence 8200 vector et 9300 vector, et les servovariateurs 9300 et 9400 de Lenze
HMI	une interface homme-machine (Human Machine Interface)

1.3 Equipement livré

Quantité	Important
<ul style="list-style-type: none"> • 1 unité de commande <ul style="list-style-type: none"> – EPM-H605 avec câble de 10 m ou – EPM-H606 avec câble de 10 m et connecteur • 1 document "Instructions de mise en service" • 1 fixation murale • 1 lanière de maintien 	<p>Vérifier à la réception que l'équipement livré est conforme au bon de livraison. Aucune réclamation ne pourra être formulée ultérieurement.</p> <p>En cas de</p> <ul style="list-style-type: none"> • dégâts visibles : réclamation immédiate auprès du transporteur ; • vices apparents/équipement incomplet : réclamation immédiate auprès de l'agence Lenze concernée.

2 Consignes de sécurité

Composants relatifs à la sécurité

2 Consignes de sécurité

2.1 Composants relatifs à la sécurité

Bouton ARRET avec fonctionnalité d'arrêt

(uniquement pour l'unité de commande EPM-H605)

- ▶ Lorsque l'unité de commande n'est pas connectée, le bouton ARRET n'a aucun effet. Il faut donc toujours conserver en lieu sûr l'unité de commande non connectée.
- ▶ Le câblage des contacts à ouverture forcée du bouton ARRET doit correspondre aux exigences de la catégorie de sécurité selon EN 954-1. Cette catégorie de sécurité a été déterminée en fonction de l'analyse des risques de la machine selon EN 1050.

Bouton de validation

- ▶ Le bouton de validation répond aux exigences de la norme EN 60204-1.
- ▶ Avec le bouton de validation, il est possible d'atteindre la catégorie de sécurité 3 selon EN 954-1:1996 (validation via 2 circuits).
- ▶ Seule la position 2 (position médiane) permet une validation. En position 1 et 3, le bouton de validation se trouve à l'état OFF. (📖 142)
- ▶ La seule activation du bouton de validation ne doit pas déclencher d'état dangereux. Un deuxième ordre de démarrage est nécessaire.
- ▶ Seule la personne actionnant le bouton de validation est autorisée à se trouver dans la zone de danger.
- ▶ Le bouton de validation ne peut servir de fonction de protection que si l'opérateur perçoit le danger suffisamment tôt pour prendre des mesures immédiates afin de l'éviter.

2.2 Consignes utilisées

Pour indiquer des risques et des informations importantes, la présente documentation utilise les mots et pictogrammes suivants :

Consignes de sécurité

Présentation des consignes de sécurité



Danger !

(Le pictogramme indique le type de risque.)

Explication

(L'explication décrit le risque et les moyens de l'éviter.)

Pictogramme et mot associé	Explication
Danger !	Situation dangereuse pour les personnes en raison d'une tension électrique élevée Indication d'un danger imminent qui peut avoir pour conséquences des blessures mortelles ou très graves en cas de non-respect des consignes de sécurité correspondantes
Danger !	Situation dangereuse pour les personnes en raison d'un danger d'ordre général Indication d'un danger imminent qui peut avoir pour conséquences des blessures mortelles ou très graves en cas de non-respect des consignes de sécurité correspondantes
Stop !	Risques de dégâts matériels Indication d'un risque potentiel qui peut avoir pour conséquences des dégâts matériels en cas de non-respect des consignes de sécurité correspondantes

Consignes d'utilisation

Pictogramme et mot associé	Explication
Remarque importante !	Remarque importante pour assurer un fonctionnement correct
Conseil !	Conseil utile pour faciliter la mise en œuvre
	Renvoi à une autre documentation

3 Spécifications techniques

Caractéristiques générales et conditions d'utilisation

3 Spécifications techniques

3.1 Caractéristiques générales et conditions d'utilisation

Caractéristiques générales

Conformité et homologation

Conformité

CE	2004/108/CE	Directive CEM
----	-------------	---------------

Sécurité des personnes et protection de l'appareil

Indice de protection		IP65 (à l'avant)
Bouton de validation		EN 60204-1

CEM

Normes appliquées pour les valeurs limites	EN 61000-6-4 (2007)	Perturbations radioélectriques. Restriction d'utilisation : en environnement résidentiel, le respect des exigences de protection n'est pas garanti.
	EN 61000-6-2 (2005)	Protection contre les parasites. Restriction d'utilisation : en environnement résidentiel, le respect des exigences de protection n'est pas garanti.

Conditions d'utilisation

Conditions ambiantes

Conditions climatiques

Stockage		-20 ... +60 °C
Transport		-20 ... +60 °C
Fonctionnement		0 ... +50 °C
Humidité admissible		<85 %, sans condensation

Conditions de montage

Poids		3.0 kg
-------	--	--------

3.2 Caractéristiques électriques

Domaine		Données	
Ecran	Type	LCD, 4 nuances de couleur bleue STN	
	Ecran tactile	Matrice 20 × 16 (16 × 15 pixel chacune)	
	Résolution	320 × 240 pixel	
	Taille d'affichage	115,2 × 86,4 mm	
	Lignes	Taille normale	16 lignes à 40 caractères
		Taille double	8 lignes à 20 caractères
		Taille multipliée par 4	4 lignes à 10 caractères
	Taille de caractère	Taille normale	2,8 × 5,2 mm, texte : 8 × 15 pixel
		Taille double	5,6 × 10,4 mm, texte : 16 × 30 pixel
		Taille multipliée par 4	11,2 × 20,8 mm, texte : 32 × 60 pixel
	Polices	Au choix	
	Réglage du contraste	Via logiciel	
	Réglage de l'heure	Via logiciel (sans batterie tampon)	
	Rétro-éclairage	Oui	
Durée de vie à 25°C	15000 h		
Heure	Horloge logiciel		
Raccordement électrique	Alimentation CC	24 V CC (+18 ... 32 V)	
	Puissance absorbée	10 W sous 24 V CC	
Câble de raccordement	Longueur de câble	10 m	
	Section	0,25 mm ²	
	Nombre de fils	26	
	Courant maxi par fil	0,5A	
Bouton lumineux, blanc	Tension d'alimentation du voyant	24 V CC	
	Courant absorbé par le voyant	8 mA	
	Durée de vie du voyant	50000 h	
Réseau	Protocole	Bus Système CAN	
	Support de communication	DIN ISO 11898	
	Topologie du réseau	Ligne (fermée aux deux extrémités avec 120 Ω)	
Mémoire	Programme utilisateur	640 ko	
	Mémoire de données (Flash EPROM)	16 ko	
Interfaces	Série	RS232	

3.2.1 Caractéristiques de l'unité de commande

L'unité de commande propose les caractéristiques figurant dans le tableau.

Description		Valeur
Inscription		
La structure de recettes associée aux variables système		
Instruction directe avec structure valeur	Soustraire valeur	
	Additionner valeur	
	Relier valeur OU	
	Relier valeur ET	
	Relier valeur XOR	
	Activer valeur	
Fonctions dynamiques	Listes d'images (avec cordon de bits, bit individuel ou valeur)	1024 ¹⁾
	Listes de textes (avec cordon de bits, bit individuel ou valeur)	
	Champ symbolique mobile	
Insérer images		
Fonctions	Afficher page d'aide	
	Afficher page d'état du pilote	
	Activer bit en permanence	
	Désactiver bit en permanence	
	Inversion bit	
	Instruction directe avec structure valeur	
	Activer bit temps réel	
	Désactiver bit temps réel	
	Aller à page	
	Lire tendances enregistrées dans l'appareil	
	Instruction interne	
	Aucune (utiliser définition globale)	
	Macro	
	Désactiver touche	
Touches de fonction, boutons tactiles et zones tactiles	Touches de fonction programmables	10
	Configuration locale ou globale des touches de fonction	
	Boutons tactiles	320 par page
	Zones tactiles	24

Description		Valeur
Fonctions graphiques	Courbe	
	Cercle	
	Ligne	
	Rectangle	
	Barre-graphe	
Instructions internes	Page de commande	
	Mise à zéro nombre de pages général	
	Aide de la page	
	Page suivante	
	Modifier mot de passe	
	Login Mot de passe	
	Logout Mot de passe	
	Fermer projet	
	Afficher informations projet	
	Envoyer recette à l'appareil	
	Charger recette depuis mémoire de données	
	Sauvegarder recette dans mémoire de données	
	Supprimer recette	
	Envoyer recette à l'appareil depuis mémoire vidéo	
	Afficher répertoire recette	
	Afficher répertoire page	
Modifier langue		
Sauvegarder recette réceptionnée dans mémoire de données		
Sauvegarder recette réceptionnée dans mémoire tampon		
Page précédente		
Registre interne		4096 octets
Logique	Opérations automatiques	32
	Equations	32
	Temporisations	32
	Macros (total/instructions par macro)	1024/16
Messages	Messages d'information [total/ activés simultanément]	256/256
	Aides des messages	256
	Messages système	
Mot de passe	Caractères	8 bits
	Niveaux	10
Recettes [nombre/variables par recette]		128/256

Spécifications techniques

Caractéristiques électriques

Caractéristiques de l'unité de commande

Description		Valeur
Pages	Pages	128
	Aide des pages	128
Langues	Langues proposées	4
	Polices au choix	
Heure/date	Heure avec secondes	
	Heure sans secondes	
	Représentation Date (jj.mm.aaaa)	
	Représentation Jour de la semaine	
Variables	Variables limites et variables linéaires de correction	34 par page
	Variables de mouvement (champ symbolique mobile)	
	Variables seuil	
	Variables numériques à virgule flottante	
	Variables numériques (DEC, HEX, BIN, BCD)	
	Variables String (ASCII)	

¹⁾ Valeur approximative limitée par la taille du projet

3.3 Encombremments

3.3.1 Unité de commande

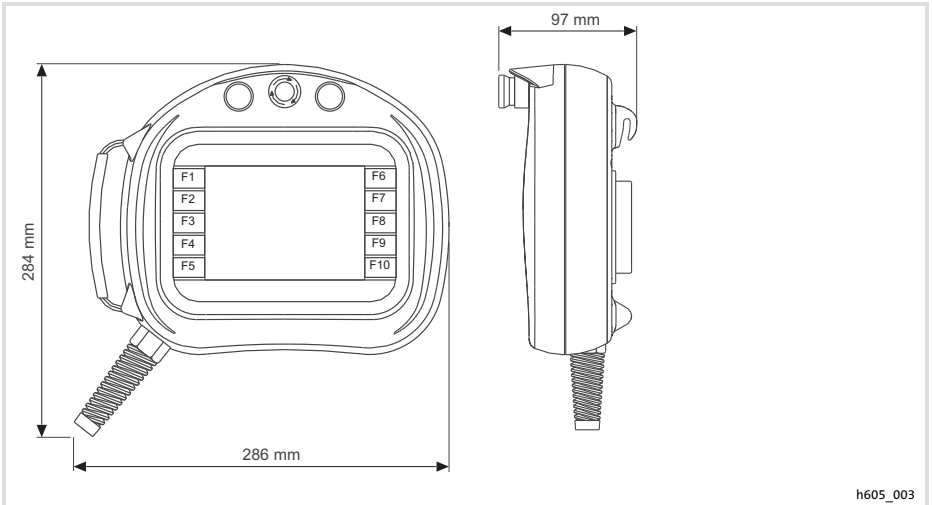

Fig.3-1 Encombremments de l'unité de commande

3 Spécifications techniques

Encombrements

Fixation murale

3.3.2 Fixation murale

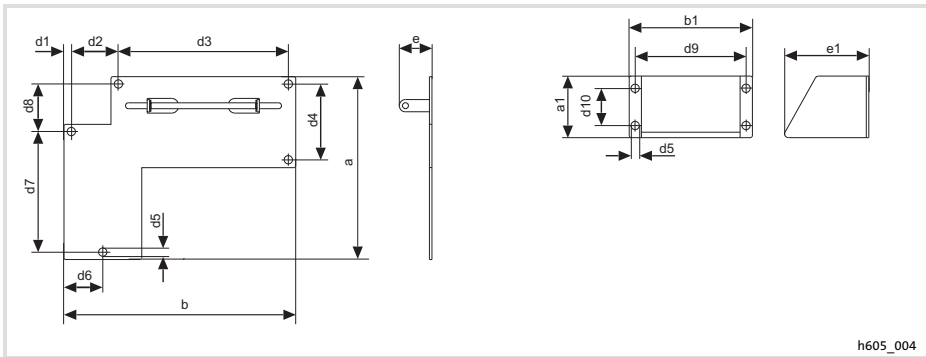

h605_004

Fig.3-2 Encombrements de la fixation murale

a [mm]	a1 [mm]	b [mm]	b1 [mm]	d1 [mm]	d2 [mm]	d3 [mm]	d4 [mm]
148,8	50,0	188,0	100,0	6,0	38,0	138,0	62,0
d5 [mm]	d6 [mm]	d7 [mm]	d8 [mm]	d9 [mm]	d10 [mm]	e [mm]	e1 [mm]
5,0	31,5	98,0	38,8	90,0	30,0	26,5	68,4

4 Installation mécanique

4.1 Montage de l'unité de commande



Remarque importante !

Pour la fixation de l'unité de commande, utiliser toujours un dispositif d'ajustage afin d'éviter toute activation inopinée du bouton de validation.

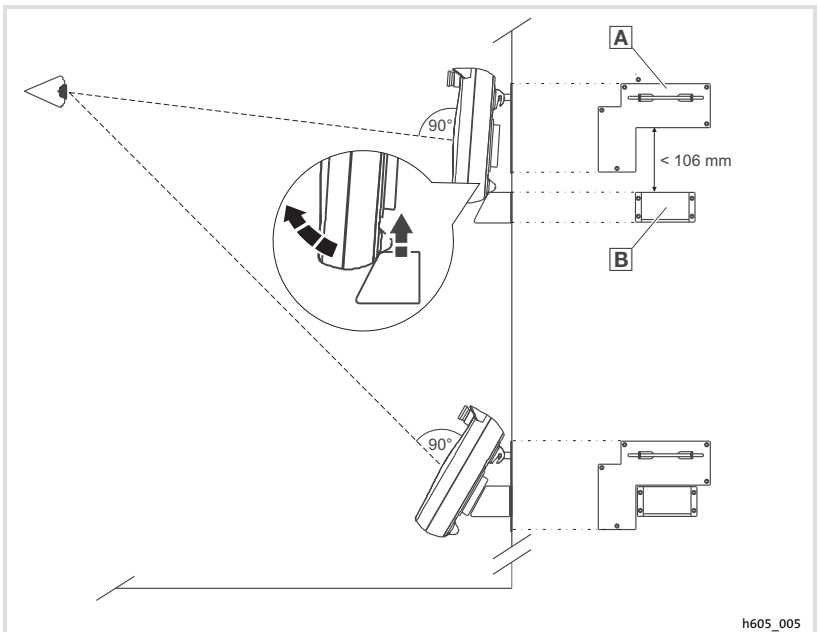

Fig.4-1 Fixation de l'unité de commande

1. Monter la fixation murale **A** à hauteur de vue.
2. Accrocher l'unité de commande sur la fixation murale.
3. Positionner le dispositif d'ajustage **B** en dessous de l'unité de commande de façon à ce qu'en baissant légèrement la tête et à une distance visuelle idéale, on puisse regarder l'affichage de manière perpendiculaire.
4. Décrocher l'unité de commande et fixer le dispositif d'ajustage.
5. Accrocher l'unité de commande à nouveau sur la fixation murale.

5 Installation électrique

5 Installation électrique



Stop !

Ne câbler l'unité de commande que lorsque celle-ci est hors tension !

5.1 Affectation du câble de raccordement

5.1.1 Unité de commande EPM-H605

Affectation des fils de l'unité de commande EPM-H605

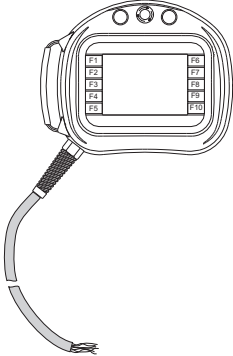
Graphique	Couleur du fil	Signal	Description	
	WHBK		Bouton ARRÊT	
	PKBN			
	GYBN			
	WHBU			
	BNRD	C1	Bouton de validation (face arrière de l'unité de commande)	
	YEBN	NC1		
	VT	C2		
	BNGN	NC2		
	WHGN		Bouton, noir	📖 138
	WHPK			
	GYPK		Bouton lumineux, blanc	
	RDBU			
	GY		Voyant, blanc	
	BN			
	BNBU	NO1	Bouton de validation (face arrière de l'unité de commande)	
	RD	+24 V CC	Tension d'alimentation	📖 132
	BK	0 V CC		
	BU	CAN-LOW		
	WHYE	CAN-HIGH	Bus Système CAN	📖 129
GN	CAN-GND			
WHGY	CAN-Shield			
PK	Tx RS232	Signaux de transmission	📖 133	
WH	Rx RS232			
YE	Signal GND			
WHRD		Non raccordé		

5 Installation électrique

Affectation du câble de raccordement

Unité de commande EPM-H606 avec connecteur à 42 broches

Abréviation	Couleur	Abréviation	Couleur	Abréviation	Couleur
BK	Noir	BN	Brun	RD	Rouge
YE	Jaune	GN	Vert	BU	Bleu
VT	Violet	GY	Gris	WH	Blanc
PK	Rose	GNYE	Vert-jaune	OG	Orange

5.1.2 Unité de commande EPM-H606 avec connecteur à 42 broches

(Uniquement pour les unités de commande avec versions matérielles 1A et 1B)

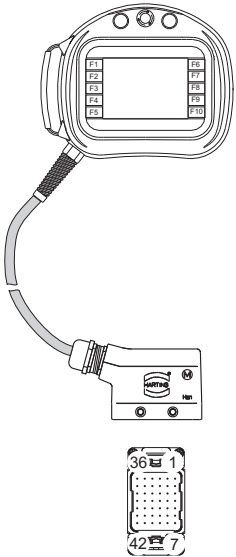
Affectation des broches du connecteur de l'unité de commande EPM-H606					
Graphique	Broche	Signal	Description		
	1 ... 4		Non raccordé		
	5	C1			
	6	NC1	Bouton de validation (face arrière de l'unité de commande)		
	7	C2			
	8	NC2			
	9				
	10		Bouton, noir		
	11				
	12		Bouton lumineux, blanc		☐ 138
	13				
	14		Voyant, blanc		
	15	NO1	Bouton de validation (face arrière de l'unité de commande)		
	16 ... 20		Non raccordé		
	21	+24 V CC	Tension d'alimentation		☐ 132
	22	0 V CC			
	23	CAN-LOW	Bus Système CAN		☐ 129
	24	CAN-HIGH			
	25	CAN-GND			
	26		Non raccordé		
	27	CAN-Shield	Bus Système CAN		
	28 ... 30		Non raccordé		
	31	Tx RS232	Signaux de transmission		☐ 133
	32	Rx RS232			
	33	Signal GND			
	34 ... 42		Non raccordé		

5.1.3 Unité de commande EPM-H606 avec connecteur à 20 broches

(Uniquement pour les unités de commande avec version matérielle 1D)

Affectation des broches du connecteur de l'unité de commande EPM-H606

Graphique	Broche	Signal	Description	
	A1	C1		
	A2	NO1	Bouton de validation (face arrière de l'unité de commande)	138
	A3	C2		
	A4	NO2		
	B1	CAN-HIGH		
	B2	CAN-LOW	Bus Système CAN	129
	B3	CAN-GND		
	B4		Non raccordé	
	C1	+24 V CC		
	C2	0 V CC	Tension d'alimentation	132
	C3			
	C4		Bouton lumineux, blanc	
C5	0 V CC			
C6	+24 V CC	Voyant, blanc	138	
C7				
C8		Bouton, noir		
C9	Tx RS232			
C10	Rx RS232	Signaux de transmission	133	
C11	GND RS232			
C12		Non raccordé		

5.2

Raccordement de la tension d'alimentation

**Stop !**

Risque d'endommagement des appareils connectés. Relier le conducteur PE comme l'indique le schéma.

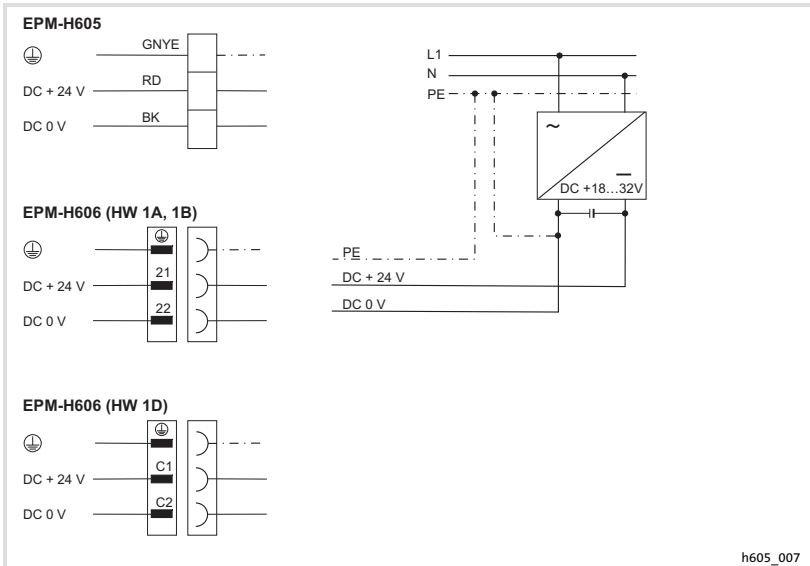

Fig.5-1 Raccordement de la tension d'alimentation

EPM-H605	Unité de commande pour raccordement fixe
EPM-H606 (VM 1A, 1B)	Unité de commande avec connecteur à 42 broches (versions matérielles 1A et 1B)
EPM-H606 (VM 1D)	Unité de commande avec connecteur à 20 broches (version matérielle 1D)

5.3 Raccordement du connecteur Sub-D pour transfert des données du PC

Pour transférer des projets du PC dans l'unité de commande, il faut connecter un connecteur Sub-D à 25 broches avec prise aux fils de l'unité de commande.

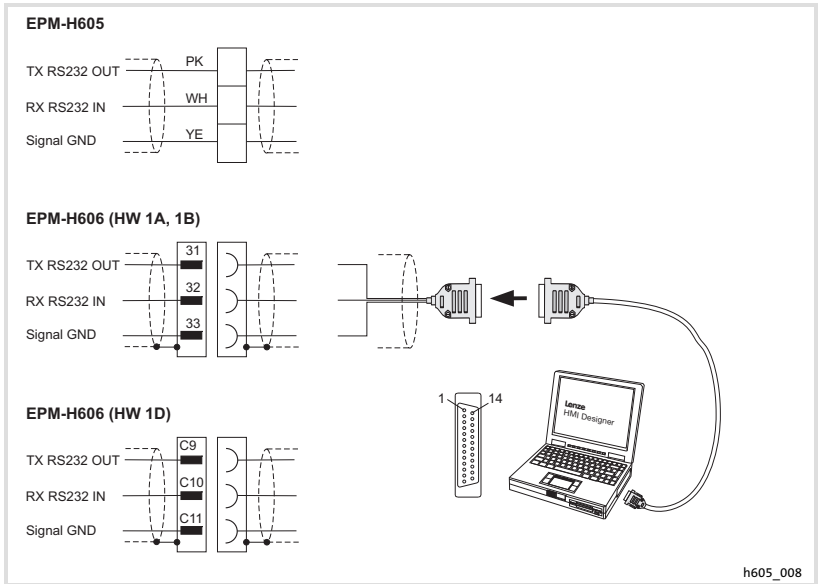

Fig.5-2 Raccordement du connecteur Sub-D

- EPM-H605 Unité de commande pour raccordement fixe
- EPM-H606 (VM 1A, 1B) Unité de commande avec connecteur à 42 broches (versions matérielles 1A et 1B)
- EPM-H606 (VM 1D) Unité de commande avec connecteur à 20 broches (version matérielle 1D)

Affectation des broches de la prise Sub-D

Signal	Prise Sub-D	EPM-H605	EPM-H606 (VM 1A, 1B)	EPM-H606 (VM 1D)
	Broche	Couleur du fil	Broche	Broche
N.C.	1	—	—	—
Tx RS232	2	PK	31	C9
Rx RS232	3	WH	32	C10
N.C.	4 ... 6	—	—	—
Signal GND	7	YE	33	C11
N.C.	8 ... 25	—	—	—

N.C. Non raccordé

5 Installation électrique

Câblage du bus système (CAN)

Remarques importantes

5.4 Câblage du bus système (CAN)

5.4.1 Remarques importantes



Remarque importante !

- ▶ L'unité de commande dispose en interne d'une résistance d'extrémité de bus fixe. Par conséquent, elle doit toujours être le premier ou le dernier participant au bus.
- ▶ Le réglage de la vitesse de transmission est décrit dans la documentation "HMI-Designer - Premiers pas".
- ▶ Pour plus de détails concernant le Bus Système CAN, se reporter au manuel de communication CAN.

Il est recommandé d'utiliser des câbles CAN conformes à la norme ISO 11898-2 :

Câbles CAN conformes à la norme ISO 11898-2

Type de câble	Paire blindée
Impédance	120 Ω (95 ... 140 Ω)
Résistance et section de câble	
Longueur de câble ≤ 300 m	≤ 70 mΩ/m / 0.25 ... 0.34 mm ² (AWG22)
Longueur de câble 301 ... 1000 m	≤ 40 mΩ/m / 0.5 mm ² (AWG20)
Temps de parcours du signal	≤ 5 ns/m

5.4.2 Unité de commande EPM-H605

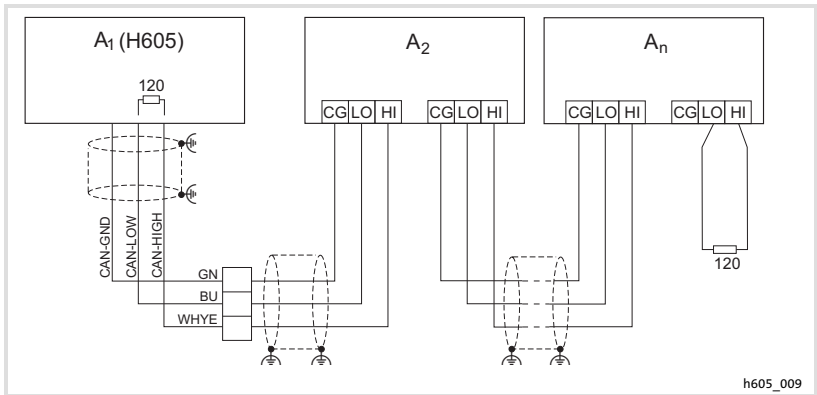

Fig.5-3 Unité de commande EPM-H605

- A₁ Participant au bus 1
- A₂ Participant au bus 2
- A_n Participant au bus n

5 Installation électrique

Câblage du bus système (CAN)

Unité de commande EPM-H606 avec connecteur à 42 broches

5.4.3 Unité de commande EPM-H606 avec connecteur à 42 broches

(Uniquement pour les unités de commande avec versions matérielles 1A et 1B)



Stop !

Erreur du bus !

- ▶ Si le connecteur de l'unité de commande est retiré pendant le fonctionnement, le raccordement de l'unité de commande au Bus Système CAN sans répéteur CAN provoque des erreurs de bus.

Mesure de protection :

- ▶ Raccorder l'unité de commande via un répéteur CAN.
 - Lire la documentation relative au répéteur CAN.

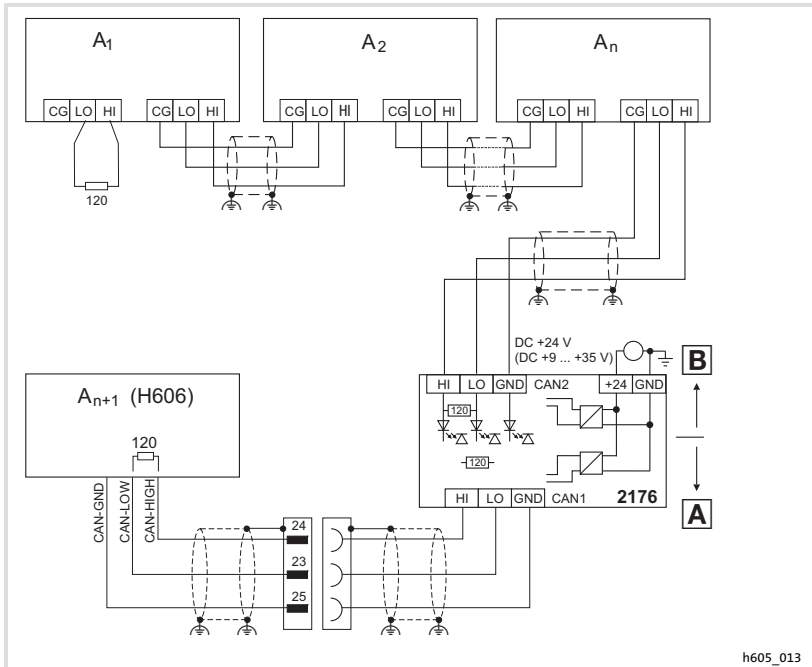

Fig.5-4 Raccordement de l'unité de commande avec connecteur à 42 broches

- | | |
|-------------------------------------|---|
| Ⓐ Segment CAN 1 | Ⓑ Segment CAN 2 |
| A ₁ Participant au bus 1 | A ₂ Participant au bus 2 |
| A _n Participant au bus n | A _{n+1} Participant au bus n+1 (p. ex. EPM-H606) |
| 2176 Répéteur CAN EFM2176 | |

5.4.4 Unité de commande EPM-H606 avec connecteur à 20 broches

(Uniquement pour les unités de commande avec version matérielle 1D)



Stop !

Erreur du bus !

- ▶ Si le connecteur de l'unité de commande est retiré pendant le fonctionnement, le raccordement de l'unité de commande au Bus Système CAN sans répéteur CAN provoque des erreurs de bus.

Mesure de protection :

- ▶ Raccorder l'unité de commande via un répéteur CAN.
 - Lire la documentation relative au répéteur CAN.

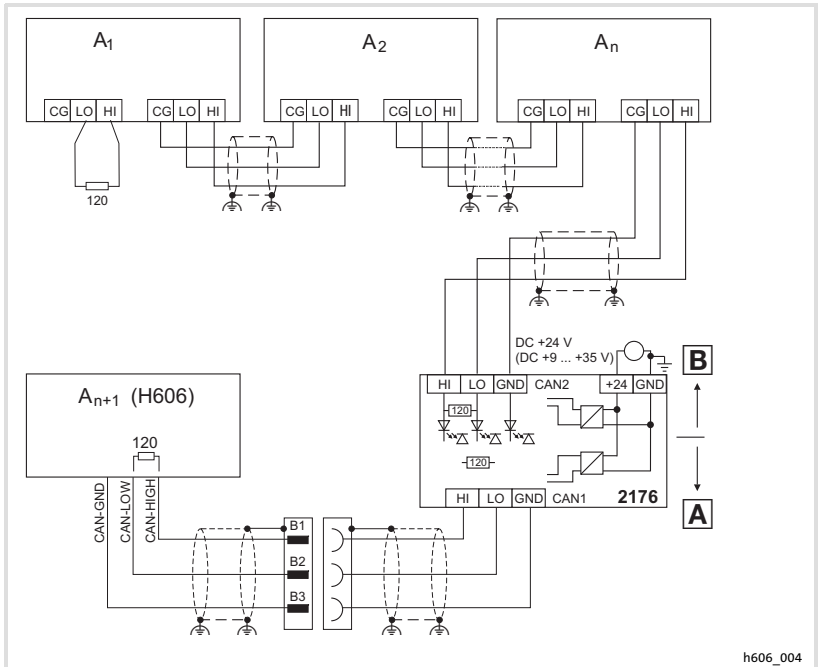

Fig.5-5 Raccordement de l'unité de commande avec connecteur à 20 broches

- | | | | |
|----------------|----------------------|------------------|--|
| A | Segment CAN 1 | B | Segment CAN 2 |
| A ₁ | Participant au bus 1 | A ₂ | Participant au bus 2 |
| A _n | Participant au bus n | A _{n+1} | Participant au bus n+1 (p. ex. EPM-H606) |
| 2176 | Répéteur CAN EFM2176 | | |

**Danger !**

- ▶ En réalisant une validation via deux circuits, le bouton de validation correspond à la catégorie de sécurité 3 selon EN 954-1:1996.
- ▶ La seule activation du bouton de validation ne doit pas déclencher d'état dangereux. Un deuxième ordre de démarrage est nécessaire.

5.5.1 Unité de commande EPM-H605



Danger !

Le câblage des contacts à ouverture forcée du bouton ARRET avec fonctionnalité d'arrêt doit correspondre aux exigences de la catégorie de sécurité selon EN 954-1. Cette catégorie de sécurité a été déterminée en fonction de l'analyse des risques de la machine selon EN 1050.

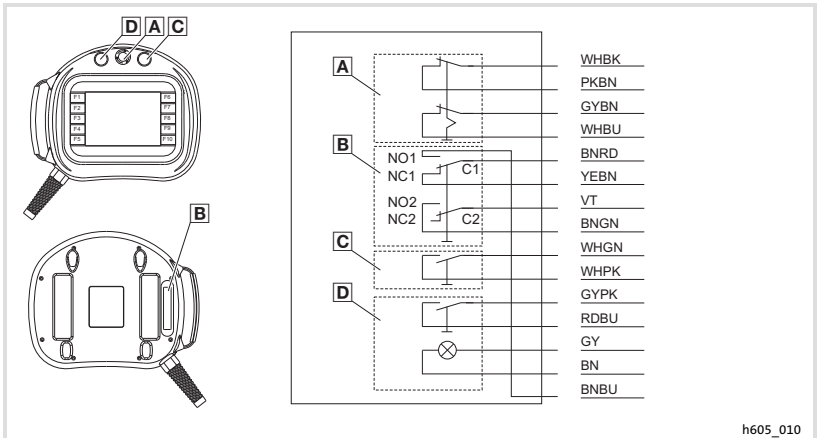

Fig.5-6 Eléments de commande et de signaux de l'unité de commande EPM-H605

- | | | | |
|---|--|----|---------------------------------------|
| Ⓐ | Bouton ARRET | C | Common (commun) |
| Ⓑ | Bouton de validation (face arrière de l'unité de commande) | NC | Normally closed (contact à ouverture) |
| Ⓒ | Bouton noir | NO | Normally open (contact à fermeture) |
| Ⓓ | Bouton lumineux, blanc | | |



Remarque importante !

- ▶ Utiliser le contact NO1/NC1/C1 uniquement comme contact à ouverture ou comme contact à fermeture.
- ▶ Le projet HMI est sans incidence sur le bouton de validation et sur le bouton ARRET avec fonctionnalité d'arrêt.

5 Installation électrique

Raccordement des éléments de commande et d'affichage

Unité de commande EPM-H606 avec connecteur à 42 broches

5.5.2 Unité de commande EPM-H606 avec connecteur à 42 broches

(Uniquement pour les unités de commande avec versions matérielles 1A et 1B)

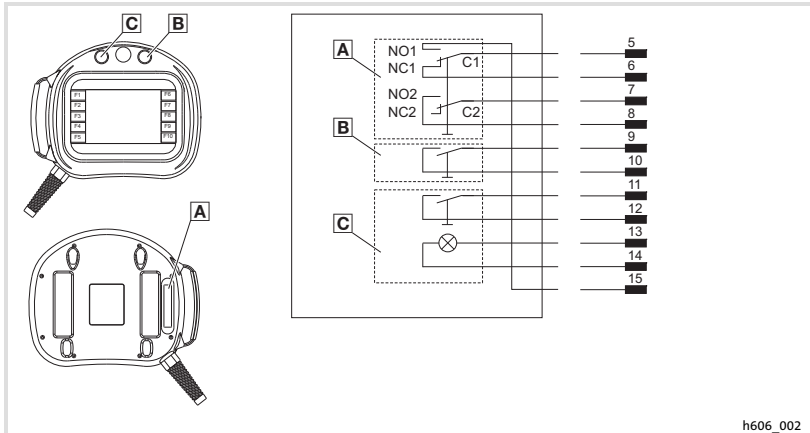

Fig.5-7 Eléments de commande et de signaux de l'unité de commande EPM-H606

- | | |
|---|---|
| <ul style="list-style-type: none"> ▣ A Bouton de validation (face arrière de l'unité de commande) ▣ B Bouton noir ▣ C Bouton lumineux, blanc | <ul style="list-style-type: none"> C Common (commun) NC Normally closed (contact à ouverture) NO Normally open (contact à fermeture) |
|---|---|



Remarque importante !

- ▶ Utiliser le contact NO1/NC1/C1 uniquement comme contact à ouverture ou comme contact à fermeture.
- ▶ Le projet HMI est sans incidence sur le bouton de validation.

5.5.3 Unité de commande EPM-H606 avec connecteur à 20 broches

(Uniquement pour les unités de commande avec version matérielle 1D)

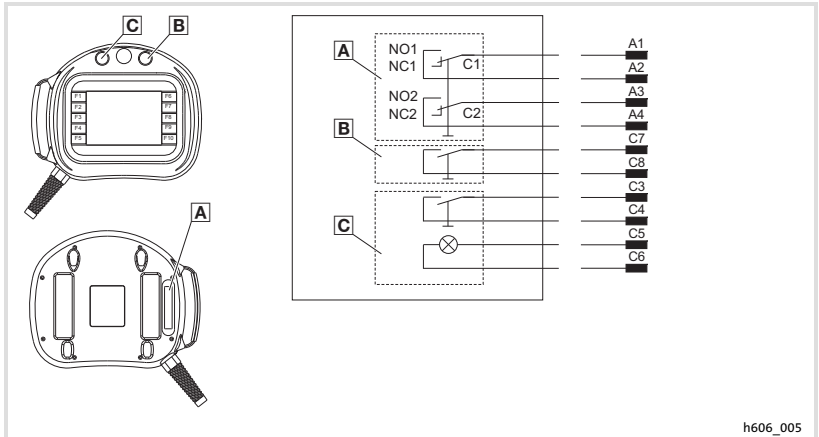

Fig.5-8 Eléments de commande et de signaux de l'unité de commande EPM-H606

- | | | | |
|---|--|----|---------------------------------------|
| Ⓐ | Bouton de validation (face arrière de l'unité de commande) | C | Common (commun) |
| Ⓑ | Bouton noir | NC | Normally closed (contact à ouverture) |
| Ⓒ | Bouton lumineux, blanc | NO | Normally open (contact à fermeture) |



Remarque importante !

Le projet HMI est sans incidence sur le bouton de validation.

5.5.4 Positions du bouton de validation

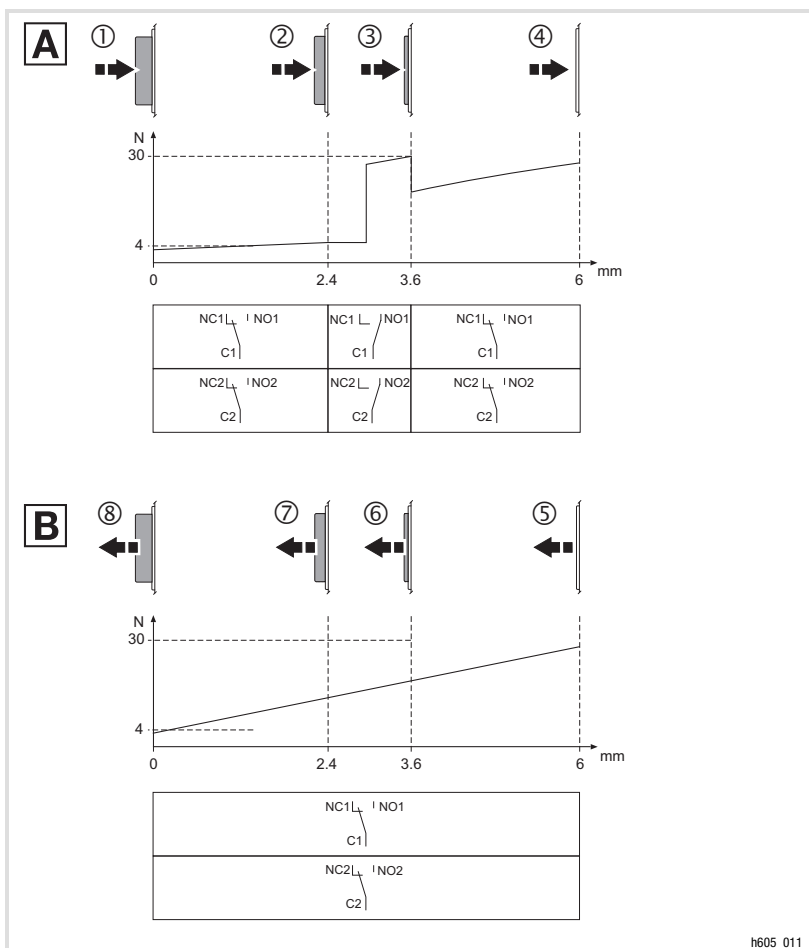

Fig.5-9 Positions du bouton de validation

- A** Appuyer sur le bouton de validation
- B** Relâcher le bouton de validation

6 Mise en service

6.1 Remarques importantes



Danger !

- ▶ Seule la personne actionnant le bouton de validation est autorisée à se trouver dans la zone de danger.
- ▶ Le bouton de validation ne peut servir de fonction de protection que si l'opérateur perçoit le danger suffisamment tôt pour prendre des mesures immédiates afin de l'éviter.
- ▶ **Uniquement EPM-H605**
Lorsque l'unité de commande n'est pas connectée, le bouton ARRET avec fonctionnalité d'arrêt n'a aucun effet. Il faut donc toujours conserver en lieu sûr l'unité de commande non connectée.

6.2 Première mise en service

Pour la mise en service, il est impératif que le Bus Système soit correctement raccordé.

Avant la mise sous tension, vérifier ...

- ▶ le câblage dans son intégralité pour éviter un court-circuit,
- ▶ si des résistances d'extrémité de bus sont raccordées au premier et au dernier participant au bus.

6 Mise en service

Téléchargement d'un projet sur l'unité de commande
Etablissement de la liaison entre l'unité de commande et le PC

6.3 Téléchargement d'un projet sur l'unité de commande

6.3.1 Etablissement de la liaison entre l'unité de commande et le PC



Stop !

Ne relier le PC à l'unité de commande qu'en l'absence de tension !

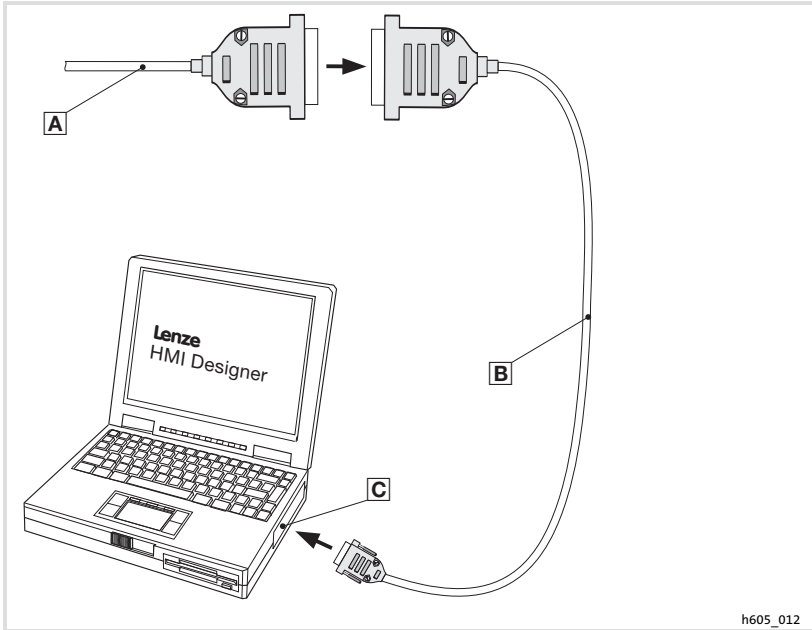

Fig.6-1 Etablissement de la liaison entre l'unité de commande au PC

- Ⓐ Enfiler le câble de liaison de l'unité de commande (confectionné par vos soins) dans le câble de téléchargement Ⓑ.
- Ⓑ Enfiler le câble de téléchargement EPZ-H110 dans le port COM1 ou COMx Ⓒ
- Ⓒ Relier l'interface série COMx au PC

6.3.2 Téléchargement du projet



Remarque importante !

L'outil de conception "HMI Designer" vous permet de déterminer si le micrologiciel doit être actualisé simultanément au chargement du projet.

Il faut toujours procéder à l'actualisation du micrologiciel lors du premier téléchargement d'un projet sur l'unité de commande et après une mise à jour de l'outil de conception "HMI Designer".



Conseil !

Pour les exemples de projet de l'unité de commande, voir l'outil de conception "HMI Designer" **Fichier** → **Ouvrir...** → **Samples** (modèles).

Ce qu'il faut faire	
A	Mettre le PC sous tension et démarrer l'outil de conception "HMI Designer".
B	Mettre l'unité de commande sous tension. L'initialisation de l'appareil est lancée.
C	L'initialisation achevée, sélectionner la page système. Pour ce faire, toucher sur l'écran les coins <ul style="list-style-type: none"> en haut à droite A et en bas à gauche B ou en haut à gauche C et en bas à droite D. Le premier coin à toucher ne doit pas contenir un champ de sélection. La page système apparaît.
D	Toucher le champ "TRANS PAGE". La page "Transfer Page" apparaît. Dès que l'affichage "WAITING FOR DOWNLOAD FROM PC" apparaît, l'unité de commande est prête à recevoir les données du PC.
E	Charger le projet souhaité de l'HMI Designer dans l'unité de commande. <input type="checkbox"/> "HMI Designer - Premières étapes"
	Pendant le téléchargement, l'affichage "PROGRAMMING MODE" apparaît.
F	Après téléchargement, l'unité de commande est prête à fonctionner et peut échanger des données via le Bus Système avec les participants au bus. Le projet est gardé en mémoire après la mise hors tension.

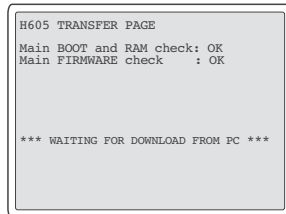
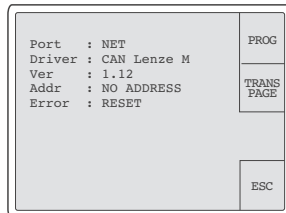
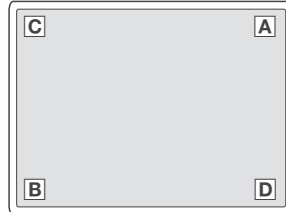

6.3.3

Déconnexion du PC

1. Mettre le PC hors tension.
2. Mettre l'unité de commande hors tension.
3. Retirer l'adaptateur EPZ-H110 du connecteur Sub-D et du PC.
4. Mettre l'unité de commande sous tension.







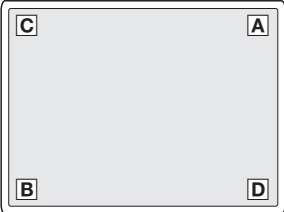
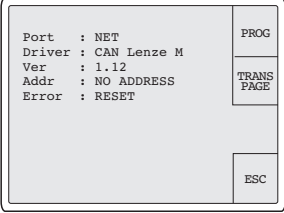



6.4 Messages d'état de l'unité de commande



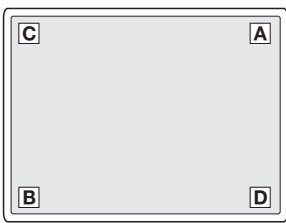
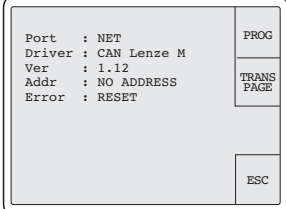

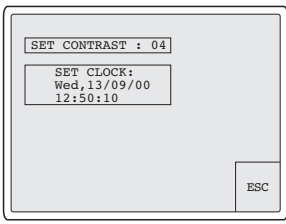
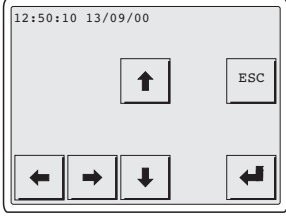

L'état de l'unité de commande peut être affiché à tout instant. Les informations suivantes peuvent être affichées :

- ▶ l'interface (Port),
- ▶ le nom du pilote chargé (Driver),
- ▶ la version du pilote chargé (Ver),
- ▶ l'adresse réseau de l'unité de commande (Addr),
- ▶ la dernière erreur en date (Error).

Pour ...	toucher les champs ...	Exemple
<p>A ... connaître l'état de l'unité de commande</p> <ul style="list-style-type: none"> • Toucher sur l'écran les coins <ul style="list-style-type: none"> – en haut à droite A et en bas à gauche B ou – en haut à gauche C et en bas à droite D. • Le premier coin à toucher ne doit pas contenir un champ de sélection. 		
<p>B ... fermer l'affichage d'état</p>	<p style="text-align: center;">ESC</p>	

6.5 Réglages de la date/de l'heure et du contraste

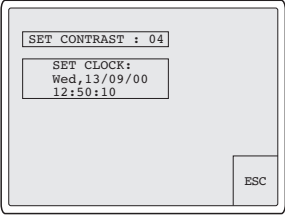
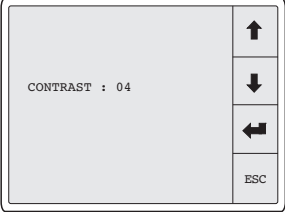
Pour ...	toucher les champs ...	Exemple
<p>A ...régler la date/l'heure et le contraste sur l'écran</p> <p>1. Appeler les messages d'état. Toucher sur l'écran les coins – en haut à droite  et en bas à gauche  ou – en haut à gauche  et en bas à droite .</p> <p>Le premier coin à toucher ne doit pas contenir un champ de sélection.</p> <p>2. Sélectionner le menu "Date/heure et contraste".</p>		 
<p>B ... régler la date/l'heure</p> <p>1. Toucher le champ "SET CLOCK" afin d'appeler le menu.</p> <p>2. Sélectionner le champ souhaité.</p> <p>3. Modifier la valeur.</p> <p>4. Le cas échéant, reprendre les points 2. et 3. pour modifier d'autres valeurs.</p> <p>5. Valider. – Le menu "Date/heure et contraste" est affiché.</p>	<p> ou </p> <p> ou </p> <p></p>	 

Pour ...	toucher les champs ...	Exemple
<p>C ... régler le contraste sur l'écran</p> <ol style="list-style-type: none"> 1. Toucher le champ "SET CONTRAST" afin d'appeler le menu. 2. Régler le contraste. <p style="text-align: center;">Plus de contraste </p> <p style="text-align: center;">Moins de contraste </p> 3. Valider. <ul style="list-style-type: none"> - Le menu "Date/heure et contraste" est affiché. 	  	 
<p>D ... fermer le menu "Date/heure et contraste" et les affichages d'état</p>	<p> 2x</p>	



Stop !

Déclenchement involontaire de fonctions !

Le fait d'appuyer simultanément sur plusieurs boutons tactiles risque de déclencher la fonction programmée d'un autre bouton.

Mesure de protection :

- ▶ Actionner un seul bouton tactile à la fois.



7.1

Fonction des touches

Touches	Fonction	Explication
...	Programmable	Les fonctions des boutons tactiles F1 ... F10 peuvent être programmées via le logiciel "HMI Designer". Réglage Lenze : pas de fonction.
...	<0> ... <9>	Touches numériques pour la saisie de données.
+ ...	<1/A> ... <6/F>	Touches alphanumériques pour la saisie hexadécimale de données.
	<+/->	Entrer le signe.
	<.>	Entrer la virgule flottante.
	<ESC>	Abandonner la saisie de paramètres ; quitter les messages d'aide, d'alarme, d'information et d'état.
	<Touche de direction HAUT>	Niveau paramètres : <ul style="list-style-type: none"> • sélectionner le texte dynamique précédent, • sélectionner le caractère alphanumérique précédent.
	<Touche de direction BAS>	Niveau paramètres : <ul style="list-style-type: none"> • sélectionner le texte dynamique suivant, • sélectionner le caractère alphanumérique suivant.
	<Touche de direction GAUCHE>	Niveau paramètres : placer le curseur sur le caractère précédent.
	<Touche de direction DROITE>	Niveau paramètres : placer le curseur sur le caractère suivant.
	<Enter>	Valider la valeur entrée.

7.2 Saisie des données

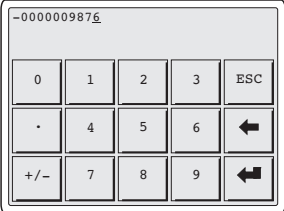
La marche à suivre pour la saisie et la modification des données est décrite à l'aide d'un exemple.

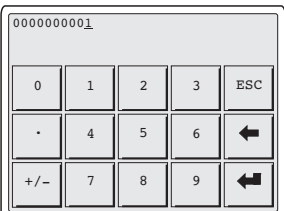
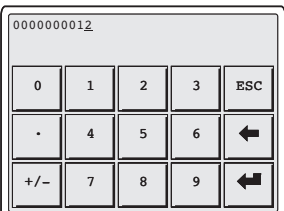
Pour ...	toucher les champs ...	Exemple
A ... appeler un menu/une page <ul style="list-style-type: none"> • Toucher le champ souhaité. 		
B ... passer au niveau paramètres <ul style="list-style-type: none"> • Toucher le champ de paramètre. <ul style="list-style-type: none"> – Le curseur est placé sur le chiffre droit. – Dans une zone de description alphanumérique ou dynamique, le curseur est placé sur le caractère gauche (voir G ou J). 		
C ... entrer une valeur numérique nouvelle <ol style="list-style-type: none"> 1. Passer au niveau paramètres (voir B). 2. Laisser le curseur sur le chiffre droit. 3. Entrer la valeur de la première position. <ul style="list-style-type: none"> – Toutes les autres positions sont mises à zéro. 4. Entrer la valeur de la position suivante. <ul style="list-style-type: none"> – Les chiffres entrés sont placés à gauche d'une position. 	<div style="display: flex; align-items: center; margin-bottom: 10px;"> <div style="border: 1px solid black; padding: 2px 5px; margin-right: 5px;">0</div> ... <div style="border: 1px solid black; padding: 2px 5px; margin-left: 5px;">9</div> </div> <div style="display: flex; align-items: center;"> <div style="border: 1px solid black; padding: 2px 5px; margin-right: 5px;">0</div> ... <div style="border: 1px solid black; padding: 2px 5px; margin-left: 5px;">9</div> </div>	  

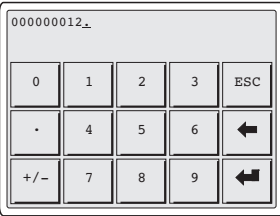
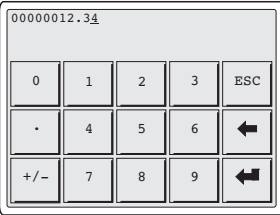
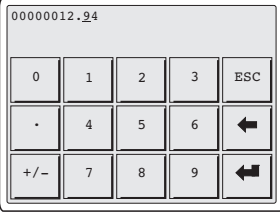
Pour ...	toucher les champs ...	Exemple
<p>5. Le cas échéant, mettre une virgule flottante.</p> <p>Remarque importante : il est uniquement possible d'insérer une virgule flottante si le champ est défini comme "virgule flottante" ("Floating Point")(voir outil de conception "HMI Designer").</p> <p>6. Recommencer à 4. jusqu'à ce que la valeur complète soit entrée.</p> <p>7. Le cas échéant, entrer un signe.</p> <p>8. Valider. – Le curseur passe au niveau menu.</p>	<p style="text-align: center;">.</p> <p style="text-align: center;">+/-</p> <p style="text-align: center;">←</p>	 
<p>D ... modifier un chiffre numérique individuel</p> <p>1. Passer au niveau paramètres (voir B).</p> <p>2. Sélectionner le chiffre souhaité.</p> <p>3. Modifier le chiffre.</p> <p>4. Valider. – Le curseur passe au niveau menu.</p>	<p style="text-align: center;">←</p> <p style="text-align: center;">0 ... 9</p> <p style="text-align: center;">←</p>	

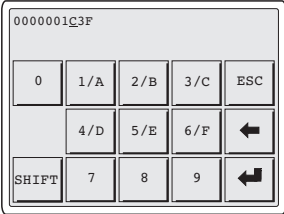
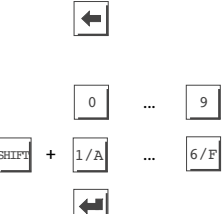
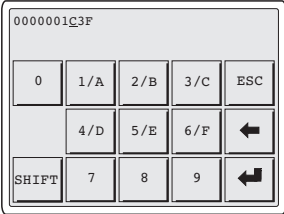
Pour ...	toucher les champs ...	Exemple
<p>E ... entrer une valeur hexadécimale nouvelle</p> <ol style="list-style-type: none"> 1. Passer au niveau paramètres (voir B). 2. Laisser le curseur sur le chiffre droit. 3. Entrer la valeur de la première position. <ul style="list-style-type: none"> – Toutes les autres positions sont mises à zéro. <div style="text-align: center;"> Valeur numérique <input type="text" value="0"/> ... <input type="text" value="9"/> </div> <div style="text-align: center;"> Valeur alphanumérique <input type="text" value="SHIFT"/> + <input type="text" value="1/A"/> ... <input type="text" value="6/F"/> </div> 4. Entrer la valeur de la position suivante. <ul style="list-style-type: none"> – Les chiffres entrés auparavant sont placés à gauche d'une position. <div style="text-align: center;"> Valeur numérique <input type="text" value="0"/> ... <input type="text" value="9"/> </div> <div style="text-align: center;"> Valeur alphanumérique <input type="text" value="SHIFT"/> + <input type="text" value="1/A"/> ... <input type="text" value="6/F"/> </div> 5. Recommencer à 4. jusqu'à ce que la valeur complète soit entrée. 6. Valider. <ul style="list-style-type: none"> – Le curseur passe au niveau menu. 		
<p>F ... modifier un chiffre hexadécimal individuel</p> <ol style="list-style-type: none"> 1. Passer au niveau paramètres (voir B). 2. Sélectionner le chiffre souhaité. 3. Modifier le chiffre. <div style="text-align: center;"> Valeur numérique <input type="text" value="0"/> ... <input type="text" value="9"/> </div> <div style="text-align: center;"> Valeur alphanumérique <input type="text" value="SHIFT"/> + <input type="text" value="1/A"/> ... <input type="text" value="6/F"/> </div> 4. Valider. <ul style="list-style-type: none"> – Le curseur passe au niveau menu. 		

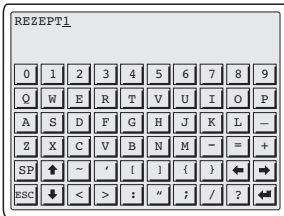
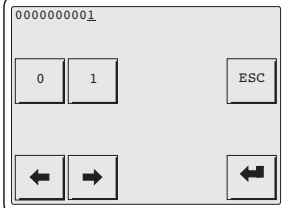
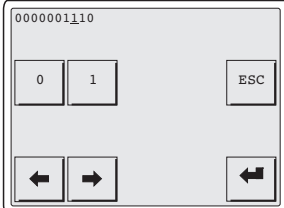
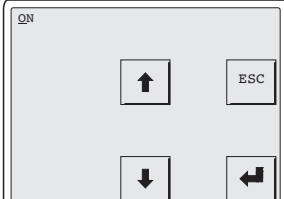
Pour ...	toucher les champs ...	Exemple
<p>G ... modifier une valeur alphanumérique</p> <ol style="list-style-type: none"> 1. Passer au niveau paramètres (voir B). 2. Sélectionner le caractère souhaité. 3. Modifier le caractère via clavier. 4. Reprendre les points 2. et 3. jusqu'à ce que le nouveau nom soit entré (exemple : "Recette 1"). 5. Valider. <ul style="list-style-type: none"> – Le curseur passe au niveau menu. 	<p style="text-align: center;">← ou →</p> <p style="text-align: center;">←</p>	
<p>H ... entrer une valeur binaire nouvelle</p> <ol style="list-style-type: none"> 1. Passer au niveau paramètres (voir B). 2. Entrer la valeur nouvelle comme décrit à C. 		
<p>I ... modifier un chiffre binaire individuel</p> <ol style="list-style-type: none"> 1. Passer au niveau paramètres (voir B). 2. Entrer la valeur nouvelle comme décrit à D. 		
<p>J ... modifier une zone de description dynamique</p> <ol style="list-style-type: none"> 1. Passer au niveau paramètres (voir B). 2. Sélectionner le texte. <p style="text-align: right;">Texte suivant</p> <p style="text-align: right;">Texte précédent</p> 3. Valider. <ul style="list-style-type: none"> – Le curseur passe au niveau menu. 	<p style="text-align: center;">↑</p> <p style="text-align: center;">↓</p> <p style="text-align: center;">←</p>	

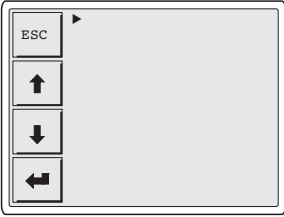
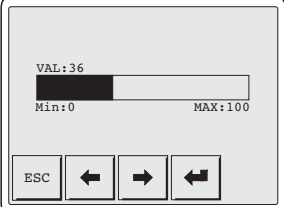



Pour ...	toucher les champs ...	Exemple
<p>K ...modifier un symbole dans un champ symbole</p> <ol style="list-style-type: none"> 1. Passer au niveau paramètres (voir B). 2. Modifier le symbole (exemples : ▶, ◀, ▲, ▼) <p style="text-align: center;">Symbole suivant</p> <p style="text-align: center;">Symbole précédent</p> <ol style="list-style-type: none"> 3. Valider. <ul style="list-style-type: none"> – Le curseur passe au niveau menu. 	<p style="text-align: center;">↑</p> <p style="text-align: center;">↓</p> <p style="text-align: center;">↩</p>	
<p>L ...entrer une valeur via un barre-graphe</p> <ol style="list-style-type: none"> 1. Passer au niveau paramètres (voir B). 2. Entrer la valeur. <ul style="list-style-type: none"> – “VAL” affiche la valeur entrée en numérique. 3. Valider. <ul style="list-style-type: none"> – Le curseur passe au niveau menu. 	<p style="text-align: center;">← ou →</p> <p style="text-align: center;">↩</p>	

7.3 Affichage d'un message d'information

- ▶ Les messages d'information
 - sont des textes affichés suite à un événement (exemple : la valeur réelle a dépassé une limite) ;
 - ne peuvent être appelés que pendant que l'événement déclenchant le message est actif ;
 - doivent être programmés à l'aide de l'outil de conception "HMI Designer" ;
 - ne doivent pas dépasser 5 lignes à 30 caractères (au maximum) (taille de caractère simple).
- ▶ L'avant-dernière ligne contient un champ de message configurable. Ce champ indique la taille numérique des variables activées par le message.
- ▶ La dernière ligne indique la date et l'heure d'activation du message.
- ▶  indique qu'un message d'information est activé.

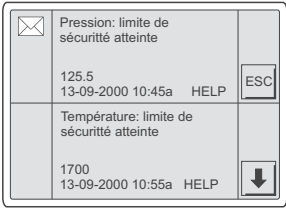
Symboles et caractères des messages d'information

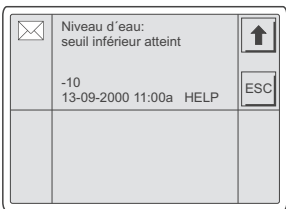
Symboles/caractères de la ligne Date/heure	Signification
	Ce message d'information a été appelé pour la première fois.
HELP	Un message d'aide est affecté au message d'information. (⌨ 157)

Pour ...	toucher les champs ...	Exemple
A appeler un message d'information <ul style="list-style-type: none"> • Deux messages d'information peuvent être affichés par page (au maximum). 		
B appeler le message précédent ou le message suivant	 ou 	
C fermer le message d'information		

7.4 Recherche d'une rubrique d'aide

- ▶ Les messages d'aide
 - peuvent être affectés aux pages ou aux messages d'information ;
 - contiennent des conseils pratiques facilitant la commande ;
 - doivent être programmés à l'aide de l'outil de conception "HMI Designer" ;
 - ne doivent pas dépasser 16 lignes à 40 caractères (au maximum) (pour la taille de caractère simple) pour les messages d'information,
 - ne doivent pas dépasser 16 lignes à 40 caractères (au maximum) (pour la taille de caractère simple) pour les pages projet.

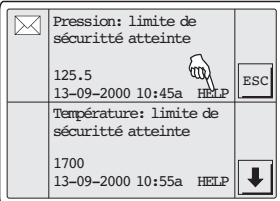
Pour ...	Toucher les champs...	Exemple
<p>A afficher l'aide concernant un message d'information</p> <ol style="list-style-type: none"> 1. Toucher le champ "HELP". 2. quitter l'aide 	<div style="text-align: center; border: 1px solid black; width: 30px; margin: 0 auto;">ESC</div>	
<p>B afficher l'aide concernant une page</p> <ol style="list-style-type: none"> 1. Toucher le champ programmé affecté à la fonction "Ouvrir l'aide". 2. quitter l'aide 	<div style="text-align: center; border: 1px solid black; width: 30px; margin: 0 auto;">ESC</div>	

8 Détection et élimination des anomalies de fonctionnement

Messages d'erreur

8 Détection et élimination des anomalies de fonctionnement

8.1 Messages d'erreur

Afficher les messages d'état de l'unité de commande pour connaître la dernière erreur en date. (📖 147)

Affichage	Erreur	Origine	Remède
NO ERROR	Pas d'erreur	-	-
PR ERROR	Echange de données erroné	La liaison entre l'unité de commande et le PC est défectueuse.	<ul style="list-style-type: none">• Vérifier si les raccords sont bien serrés.• Vérifier si le câble est endommagé.
COM BROK	Communication interrompue	Le câble de données série reliant l'unité de commande et le PC est défectueux ou n'est pas correctement connecté.	<ul style="list-style-type: none">• Vérifier si le connecteur Sub-D est correctement enfiché.• Echanger le câble de données série.
ASIC ko1	Communication avec Bus Système CAN interrompue	<ul style="list-style-type: none">• Câblage erroné (exemple : polarité incorrecte) du Bus Système• Mauvais paramétrage de l'interface (vitesse de transmission, adresse, identificateur)	<ul style="list-style-type: none">• Vérifier le câblage du Bus Système CAN (📖 129).• Vérifier le paramétrage (📖 "HMI Designer - Premières étapes").
ASIC ko2			
ASIC ko3			
ASIC ko4			
RESET			
SDOERR 6			
SDOERR 5			
SDOERR 3			

8.2 Raccordement des éléments de commande et d'affichage



Remarque importante !

Si l'élément lumineux dans le bouton lumineux est défectueux il doit être remplacé par le S.A.V. de Lenze.

9 Maintenance

L'unité de commande ne nécessite aucun entretien à condition de respecter les conditions d'utilisation prescrites (☞ 120).

- ▶ Il convient de nettoyer l'unité de commande à l'aide d'alcool éthylique dénaturé.
- ▶ Si cette opération est insuffisante et s'il faut utiliser un autre produit nettoyant, se reporter au tableau chap. 10.2 (☞ 163).

10 Annexe

Exemple d'application

EPM-H605 avec API de sécurité et servovariateur EVS 93xx - ES V004

10 Annexe

10.1 Exemple d'application

10.1.1 EPM-H605 avec API de sécurité et servovariateur EVS 93xx - ES V004

- ▶ L'API de sécurité prend en charge la commande complète de l'entraînement.
- ▶ Les capteurs sécurisés sont alimentés par les sorties pulsées de l'API de sécurité et agissent sur les entrées numériques sécurisées de l'API.
- ▶ La coupure sécurisée du couple moteur est assurée par le relais de sécurité K_{SR} et le contacteur réseau K10.
- ▶ La surveillance sécurisée de la vitesse est assurée par deux capteurs de proximité et un appareil de traitement sécurisé.
- ▶ La vitesse réduite en mode manuel est surveillée. Pour activer le déplacement, il faut appuyer, sans relâcher, sur le bouton de validation.
- ▶ La sélection de la limite de vitesse du contrôleur de vitesse est réalisée par l'API via une sortie sécurisée.
- ▶ Les sorties du contrôleur de vitesse sont désactivées dès que la vitesse limite est atteinte.

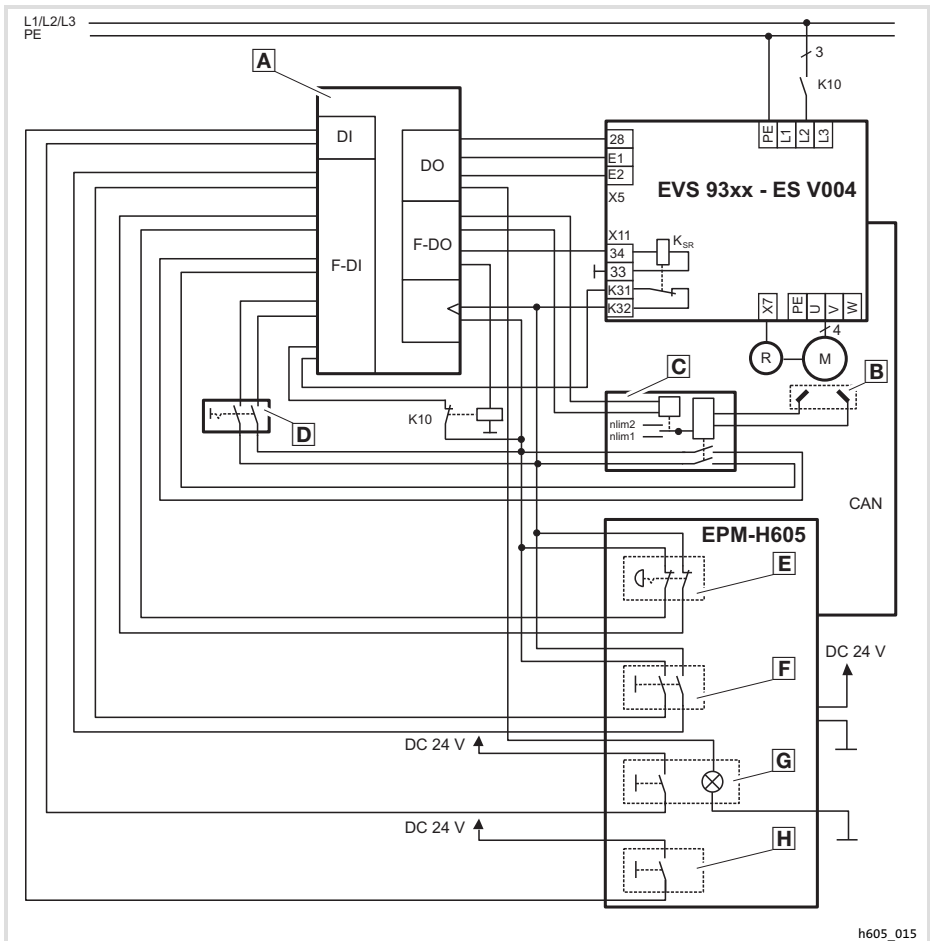

Fig.10-1 Exemple d'application

- | | | | | | |
|-----|--------------------------------------|-----------------|----------------------|---|-----------------------|
| Ⓐ | API de sécurité | Ⓑ | Capteur de proximité | Ⓒ | Contrôleur de vitesse |
| Ⓓ | Commutateur : mode de fonctionnement | Ⓔ | Bouton ARRÊT | Ⓕ | Bouton de validation |
| Ⓖ | Bouton MARCHÉ | Ⓖ | Bouton noir | | |
| K10 | Contacteur réseau | K _{SR} | Relais de sécurité | | |

Affectation des bornes

Borne		Fonction gras = réglage Lenze	Niveau/état	Spécifications techniques
X11/K32 X11/K31	Relais de sécurité K _{SR} 1ère voie de coupure	Information d'état : blocage des impulsions	Contact ouvert : blocage des impulsions désactivé (fonctionnement) Contact fermé : blocage des impulsions activé	
X11/33		Bobine - relais de sécurité K _{SR}	Bobine non alimentée : blocage des impulsions activé	
X11/34		Bobine + relais de sécurité K _{SR}	Bobine alimentée : blocage des impulsions désactivé (fonctionnement)	
X5/28	Blocage variateur (DCTRL-CINH)	Blocage et déblocage variateur	BAS : variateur bloqué HAUT : variateur débloqué	BAS : 0 ... +3 V HAUT : +12 ... +30 V Courant d'entrée pour +24 V : 8 mA par entrée
X5/E1	Entrées numériques (programmables)	Sens de rotation/arrêt rapide (AR) ouvert	HAUT	Lecture et traitement des signaux d'entrée : toutes les ms (valeur moyenne)
X5/E2		Sens de rotation antihoraire/arrêt rapide (AR) ouvert	HAUT	

10.2 Résistance aux produits chimiques

**Stop !**

L'interface opérateur est peu résistante aux produits alimentaires acides (exemples : jus de tomate, jus de citron). En cas de projection de produits acides sur l'interface opérateur, il faut la nettoyer immédiatement car elle risque d'être endommagée.

Le tableau suivant montre la résistance aux produits chimiques de l'interface opérateur (clavier, afficheur, écran tactile).

Pour les unités de commande EPM-H5xx et EPM-H6xx, Lenze vous propose des protecteurs d'écran avec une résistance améliorée aux produits chimiques mentionnés.

Substance	Unité de commande			
	EPM-H3xx	EPM-H4xx	EPM-H5xx EPM-H6xx	Avec protecteur d'écran
Acétone	—	☹	☹	☺
Acide acétique ≥ 5 % < 50 %	☹	☹	☹	☺
Acide acétique glacial	—	—	☹	☹
Acide chlorhydrique ≥ 10 %	—	—	☹	☹
Acide formique ≥ 50 %	—	—	☹	☹
Acide nitrique ≥ 5 % < 10 %	☹	☹	☹	☺
Acide phosphorique ≥ 30 %	☹	☹	☹	☹
Acide sulfurique ≥ 50 %	☹	☹	☹	☹
Acides minéraux concentrés	—	—	☹	☹
Alcool benzylique	—	—	☹	☹
Ammoniaque ≥ 2 %	—	—	☹	☹
Benzène	☺	☺	☹	☺
Chlorure de méthylène	—	—	☹	☹
Essence	☺	☹	☹	☺
Ethanol	☹	☹	☹	☺
Ethylène glycol	☹	☹	☹	—
Gazole	☺	☺	☺	☺
Haute pression et température > 100 °C	—	—	☹	☹
Hydroxyde de sodium ≥ 2 %	—	—	☹	☹
Hydroxyde de sodium ≥ 50 %	☹	☹	☹	—
Hypochlorite de sodium ≥ 20 %	—	—	☹	☹
Isopropanol	☺	☺	☹	☺
Méthanol	☺	☺	☹	—

Substance		Unité de commande			
		EPM-H3xx	EPM-H4xx	EPM-H5xx EPM-H6xx	Avec protecteur d'écran
Peroxyde d'hydrogène	≥ 25 %	—	—	⊗	⊗
Tétrachloréthylène		—	—	⊗	⊕
Toluène		⊕	⊕	⊗	⊕
Trichloréthylène		—	—	⊗	⊕

EPM-H3xx	EPM-H310, EPM-H312, EPM-H315
EPM-H4xx	EPM-H410
EPM-H5xx	EPM-H502, EPM-H505, EPM-H507, EPM-H510, EPM-H515, EPM-H520, EPM-H521, EPM-H525
EPM-H6xx	EPM-H605, EPM-H606
⊕	L'interface opérateur résiste à la substance chimique ; aucun endommagement visible.
⊗	L'interface opérateur ne résiste pas à la substance chimique ; interface opérateur endommagée par la substance.
—	Non testé

10.3 Index

A

Affectation des bornes

- Entrées numériques, 162
- Relais de sécurité KSR, 162

Affichage, réglage du contraste, 148

Alimentation CC, 121

B

Bus système (CAN), câblage, 134

Bus Système CAN

- EPM-H605, 129, 135, 139
- EPM-H606, 130, 131, 136, 137, 140, 141
- Support de communication, 121

C

Câble de raccordement, affectation, 129

Caractéristiques, 122

Caractéristiques électriques, 121

Caractéristiques générales, 120

Composants relatifs à la sécurité, 118

Conditions ambiantes, Conditions climatiques, 120

Conditions d'utilisation, 120

- Conditions ambiantes, Conditions climatiques, 120
- Conditions de montage, Poids, 120
- humidité admissible, 120

Conditions de montage, Poids, 120

Consignes de sécurité, 118

- Définition, 119
- Présentation, 119

Contraste, réglage, 148

D

Date, réglage, 148

Définition des remarques utilisées, 119

Détection des défauts, Messages d'erreur, 158

Données, saisie des données, 151

E

Ecran, 121

Éléments d'affichage, 138, 158

Élimination des anomalies de fonctionnement, 158

Encombrement de la fixation murale, 126

Encombrements de l'unité de commande, 125

Entrées numériques, affectation des bornes, 162

Exemple d'application, 160

F

Fonction des touches, 150

H

Heure, réglage, 148

Humidité admissible, 120

I

Installation

- bus système (CAN), 134
- Raccordement du connecteur Sub-D, 133

Installation électrique, 128

- Affectation du câble de raccordement, 129
- Raccordement de la tension d'alimentation, 132

Installation mécanique, 127

Interface homme-machine, 117

M

Maintenance, 159

Mémoire, 121

Message d'erreur, 158

Message d'information, 156

Messages d'état, 147

Mise en service, 143

- Première mise en service, 143

Montage de l'unité de commande, 127

P

PC

- Déconnexion de l'unité de commande, 146
- Etablissement de la liaison entre l'unité de commande et le PC l'unité de commande et le PC, 144

Première mise en service, 143

Projet

- Téléchargement, 145
- Transférer un projet dans l'unité de commande, 144

Puissance absorbée, 121

R

Raccordement, raccordement électrique, 121

Raccordement de la tension d'alimentation, 132

Raccordement des éléments de commande, 138, 158

Raccordement du connecteur Sub-D, 133

Relais de sécurité KSR, affectation des bornes, 162

Remarques importantes, Définition, 119

Résistance aux produits chimiques, 163

Rubrique d'aide, 157

S

Spécifications techniques, 120

- Alimentation CC, 121
- Bus Système CAN, 121
- Caractéristiques électriques, 121
- Caractéristiques générales, 120
- Conditions d'utilisation, 120
- Ecran, 121
- Mémoire, 121
- Puissance absorbée, 121
- Raccordement électrique, 121

T

Terminologie, 117

U

Unité de commande

- Déconnexion du PC, 146
- Appeler un message d'information, 156
- Caractéristiques, 122
- Encombrements, 125
- Etablissement de la liaison entre l'unité de commande et le PC, 144
- Fonction des touches, 150
- Messages d'état, 147
- Recherche d'une rubrique d'aide, 157
- Saisie des données, 151
- Transférer un projet dans l'unité de commande, 144

Utilisation, 150

V

Variateur de vitesse, 117



© 03/2013



Lenze Automation GmbH
Hans-Lenze-Str. 1
D-31855 Aerzen
Germany



+49 (0)51 54 / 82-0



+49 (0)51 54 / 82 - 28 00



Lenze@Lenze.de



www.Lenze.com

Service Lenze Service GmbH
Breslauer Straße 3
D-32699 Extertal
Germany



00 80 00 / 24 4 68 77 (24 h helpline)



+49 (0)51 54 / 82-11 12



Service@Lenze.de

EDBPM-H605 ■ 13300718 ■ DE/EN/FR ■ 7.2 ■ TD00

10 9 8 7 6 5 4 3 2 1